

---

**SPLIT SYSTEM**  
***VRV* SYSTEM****Air Conditioners**  
**Air Conditioners**

---

MODELS  
(4-Way Blow Ceiling Suspended type)

**SPLIT SYSTEM****VRV SYSTEM**

**FUQ71CVEB**  
**FUQ100CVEB**  
**FUQ125CVEB**

**FXUQ71AVEB**  
**FXUQ100AVEB**

English

Deutsch

Français

Español

Italiano

Ελληνικά

Nederlands

Português

Русский

Türkçe

Thank you for purchasing this product.  
Carefully read this operation manual to ensure proper operation.  
After reading the manual, file it away for future reference.  
Furthermore, make certain that this operation manual is handed to a new user when he takes over the operation.  
As this operation manual is dedicated for the indoor unit, refer to also the operation manuals attached to the outdoor unit and the remote controller.

Vielen Dank für den Kauf dieses Produktes.  
Lesen Sie diese Betriebsanleitung sorgfältig um einwandfreien Gebrauch zu garantieren.  
Nach dem Lesen der Bedienungsanleitung, bewahren Sie diese an einem sicheren Ort auf um ggf. darauf zurück zu greifen.  
Bitte händigen Sie diese Betriebsanleitung an jede neue Person aus, die für den Betrieb verantwortlich ist.  
Diese Betriebsanleitung ist für das Innenaggregat. Dem Außenaggregat und der Fernbedienung liegt eine separate Betriebsanleitung bei.

Merci d'avoir acheté ce produit.  
Veuillez lire attentivement ce manuel de fonctionnement pour être sûr d'utiliser le produit correctement.  
Après avoir lu le manuel d'utilisation, conservez-le afin de pouvoir vous y reporter ultérieurement.  
En outre, assurez-vous que le manuel de fonctionnement soit transmis au nouvel opérateur lorsqu'il reprend l'exploitation du produit.  
Puisque ce manuel de fonctionnement concerne uniquement l'unité intérieure, reportez-vous également aux manuels de fonctionnement joints à l'unité extérieure et à la télécommande.

Gracias por adquirir este producto.  
A fin de garantizar un funcionamiento correcto, lea detenidamente este manual de instrucciones.  
Una vez leído, guárdelo para futuras consultas.  
Asimismo, asegúrese de entregar este manual de instrucciones a un nuevo usuario.  
Debido a que este manual de instrucciones está dedicado a la unidad interior, deberá consultar, también, los manuales de instrucciones facilitados con la unidad exterior y el mando a distancia.

Vi ringraziamo per aver acquistato questo prodotto.  
Per garantire un corretto funzionamento del dispositivo, si prega di leggere attentamente questo manuale d'uso.  
Dopo aver letto il manuale, conservarlo per riferimento futuro.  
Assicurarsi inoltre di consegnare questo manuale d'uso ad un nuovo utente che provi a utilizzare il dispositivo.  
Dal momento che questo manuale d'uso concerne l'unità interna, si prega di consultare anche i manuali d'uso forniti unitamente all'unità esterna e al comando a distanza.

Σας ευχαριστούμε που αγοράσατε αυτό το προϊόν.  
Διαβάστε προσεκτικά αυτό το εγχειρίδιο λειτουργίας για να διασφαλιστεί η σωστή λειτουργία.  
Μετά την ανάγνωση του εγχειριδίου, φυλάξτε το για μελλοντική αναφορά.  
Επιπλέον, βεβαιωθείτε ότι το παρόν εγχειρίδιο χρήσης μεταβιβάζεται στο νέο χρήστη, όταν αυτός αναλαμβάνει τη λειτουργία.  
Επειδή το παρόν εγχειρίδιο λειτουργίας αφορά στην εσωτερική μονάδα, ανατρέξτε επίσης στα συνοδευτικά εγχειρίδια λειτουργίας της εξωτερικής μονάδας και του τηλεχειριστηρίου.

Hartelijk dank voor uw aankoop van dit product.  
Lees deze bedieningshandleiding zorgvuldig door om een goede werking te garanderen.  
Bewaar de handleiding, zodat u deze later nog kunt raadplegen.  
Vergeet niet deze bedieningshandleiding door te geven aan een nieuwe gebruiker wanneer deze de bediening overneemt.  
Deze bedieningshandleiding heeft betrekking op de binneneenheid. Zie ook de bedieningshandleidingen voor de buitenunit en de afstandsbediening.

Obrigado por ter adquirido este produto.  
Leia atentamente este manual do funcionamento para garantir uma operação adequada.  
Depois de ler o manual guarde-o para referência futura.  
Além disso, certifique-se de que este manual do funcionamento é entregue a um novo utilizador quando este fica encarregue da operação.  
Como este manual de funcionamento é específico para a unidade interior, consultar também os manuais de funcionamento, que acompanham a unidade exterior e o controlo remoto.

Спасибо, что выбрали нашу продукцию.  
Для правильной эксплуатации устройства внимательно прочтите данное руководство.  
Сохраните руководство для дальнейшего использования.  
Кроме того, данное руководство по эксплуатации следует передать новому пользователю, если эксплуатировать устройство будет другой человек.  
Поскольку данное руководство по эксплуатации посвящено только внутреннему блоку, см. также руководства по эксплуатации, имеющиеся в комплекте с внешним блоком и пультом дистанционного управления.

Bu ürünü satın aldığınız için teşekkür ederiz.  
Düzgün çalıştırma için bu kullanım kılavuzunu dikkatlice okuyun.  
Kılavuzu okuduktan sonra daha sonra bakmak üzere kaldırın.  
Ayrıca, ürünü başka bir kullanıcıya satarsanız bu kullanım kılavuzunu da verdiğinizden emin olun.  
Bu kullanım kılavuzu bir iç ünite ile ilgili olduğundan, dış ünite ve uzaktan kumanda ile ilgili kullanım kılavuzlarına da bakın.

■ DISPOSAL REQUIREMENTS ■ VORSCHRIFTEN ZUR ENTSORGUNG ■ INSTRUCTIONS D'ÉLIMINATION  
■ REQUISITOS PARA LA ELIMINACIÓN ■ SPECIFICHE DI SMALTIMENTO ■ ΠΡΟΫΠΟΘΕΣΕΙΣ ΑΠΟΡΡΙΨΗΣ  
■ VEREISTEN VOOR HET OPRUIJEN ■ REQUISITOS PARA A ELIMINAÇÃO

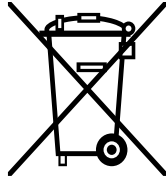

**(GB) Disposal requirements**

Your air conditioning product is marked with this symbol. This means that electrical and electronic products shall not be mixed with unsorted household waste.

Do not try to dismantle the system yourself: the dismantling of the air conditioning system, treatment of the refrigerant, of oil and of other parts must be done by a qualified installer in accordance with relevant local and national legislation.

Air conditioners must be treated at a specialized treatment facility for re-use, recycling and recovery. By ensuring this product is disposed of correctly, you will help to prevent potential negative consequences for the environment and human health. Please contact the installer or local authority for more information.

Batteries must be removed from the remote controller and disposed of separately in accordance with relevant local and national legislation.

**(D) Vorschriften zur Entsorgung**

Ihre Klimaanlage ist mit diesem Symbol gekennzeichnet. Das bedeutet, dass elektrische und elektronische Produkte nicht mit unsortiertem Haushaltsabfall entsorgt werden dürfen.

Versuchen Sie auf keinen Fall das System selbst zu demontieren. Die Demontage des Klimaanlage-Systems sowie die Handhabung von Kältemitteln, Öl und möglichen weiteren Teilen muss von einem qualifizierten Monteur gemäß den entsprechenden örtlichen und staatlichen Bestimmungen vorgenommen werden.

Klimaanlagen müssen bei einer fachkundigen Einrichtung für Wiederverwendung, Recycling und Wiedergewinnung aufbereitet werden. Indem Sie dieses Produkt korrekt entsorgen, helfen Sie potenzielle negative Folgen für die Umwelt und die Gesundheit der Menschen zu vermeiden. Nehmen Sie bitte hinsichtlich weiterer Informationen Kontakt auf mit dem Monteur oder den örtlichen Behörden.

Die Batterien müssen aus der Fernbedienung entfernt werden und gemäß den entsprechenden örtlichen und staatlichen Vorschriften separat entsorgt werden.

**(F) Instructions d'élimination**

Cet appareil de conditionnement d'air porte le symbole ci-joint. Ce symbole signifie que les appareils électriques et électroniques doivent être éliminés séparément des ordures ménagères non triées.

N'essayez pas de démonter vous-même l'appareil : le démontage de l'appareil de conditionnement d'air ainsi que le traitement du réfrigérant, de l'huile et d'autres composants doivent être effectués par un installateur qualifié, en accord avec les réglementations locales et nationales en vigueur.

Les appareils de conditionnement d'air doivent être traités dans des installations spécialisées de dépannage, réutilisation ou recyclage. En vous assurant que cet appareil est éliminé correctement, vous contribuez à éviter les conséquences potentiellement néfastes sur l'environnement et la santé. Veuillez contacter votre installateur ou les autorités locales pour plus d'information.

Les piles de la télécommande doivent être enlevées et éliminées séparément, conformément aux réglementations locales et nationales en vigueur.

**(E) Requisitos para la eliminación**

Su acondicionador de aire está marcado con este símbolo. Esto significa que los productos eléctricos y electrónicos no deben mezclarse con el resto de residuos domésticos no clasificados.

No intente desmontar el sistema usted mismo: El desmantelamiento del acondicionador de aire, así como el tratamiento del refrigerante, aceite y otros componentes, debe ser efectuado por un instalador competente de acuerdo con las normas locales y nacionales aplicables.

Los acondicionadores de aire deben ser tratados en instalaciones especializadas para su reutilización, reciclaje y recuperación. Al asegurarse de desechar este producto de la forma correcta, está contribuyendo a evitar posibles consecuencias negativas para el entorno y para la salud de las personas. Contacte, por favor, con el instalador o con las autoridades locales para obtener más información.

Las pilas del control remoto deben extraerse y eliminarse por separado y de acuerdo con la normativa local y nacional aplicable.

**(I) Specifiche di smaltimento**

Il climatizzatore è contrassegnato con questo simbolo, ciò significa che i prodotti elettrici ed elettronici non possono essere smaltiti insieme ai rifiuti domestici non differenziati.

Non cercare di rimuovere il sistema da soli: la rimozione del sistema di condizionamento, nonché il recupero del refrigerante, dell'olio e di qualsiasi altra parte devono essere eseguiti da un installatore qualificato in conformità alla legislazione locale e nazionale vigente in materia.

I climatizzatori devono essere trattati presso una struttura specializzata nel riutilizzo, riciclaggio e recupero dei materiali. Il corretto smaltimento del prodotto eviterà le possibili conseguenze negative all'ambiente e alla salute dell'uomo. Per maggiori informazioni contattare l'installatore o le autorità locali.

Le batterie devono essere tolte dal telecomando e smaltite separatamente conformemente alla legislazione locale e nazionale vigente in materia.

**(GR) Προϋποθέσεις απόρριψης**

Το κλιματιστικό σας επισημαίνεται με αυτό το σύμβολο. Αυτό σημαίνει ότι οι ηλεκτρικές και ηλεκτρονικές συσκευές πρέπει να απορρίπτονται χωριστά από τα οικιακά απορρίμματα.

Μην προσπαθήσετε να αποσυναρμολογήσετε μόνοι σας το σύστημα: Η αποσυναρμολόγηση της μονάδας κλιματισμού, ο χειρισμός του ψυκτικού μέσου, του λαδιού και των άλλων μερών θα πρέπει να γίνεται από κάποιο ειδικευμένο τεχνικό, σύμφωνα με τη σχετική τοπική και εθνική νομοθεσία.

Για την εκ νέου χρήση, την ανακύκλωση και την επισκευή, οι μονάδες κλιματισμού θα πρέπει να υφίστανται επεξεργασία σε ειδικές εγκαταστάσεις. Επιβεβαιώνοντας ότι αυτό το προϊόν απορρίπτεται σωστά, θα αποφύγετε ενδεχόμενες αρνητικές συνέπειες για το περιβάλλον και την υγεία. Παρακαλώ επικοινωνήστε με τον τεχνικό εγκατάστασης ή τις τοπικές αρχές για περισσότερες πληροφορίες. Οι μπαταρίες θα πρέπει να αφαιρούνται από το τηλεχειριστήριο και να απορρίπτονται ξεχωριστά, σύμφωνα με τη σχετική τοπική και εθνική νομοθεσία.

**(NL) Vereisten voor het opruimen**

Uw airconditioningproduct draagt dit symbool. Dit betekent dat u geen elektrische en elektronische producten mag mengen met niet-gesorteerde huishoudelijk afval.

Probeer niet zelf het systeem te ontmantelen: het ontmantelen van het airconditioningsysteem, behandelen van het koelmiddel, olie en andere onderdelen moet worden uitgevoerd door een bevoegd installateur in overeenstemming met de relevante lokale en nationale reglementeringen.

Airconditioners moeten bij een gespecialiseerd behandlingsbedrijf worden behandeld voor hergebruik, recyclage en terugwinning. Door ervoor te zorgen dat dit product op de correcte manier wordt opgeruimd, helpt u potentiële negatieve gevolgen voor het milieu en de gezondheid te voorkomen.

Voor meer informatie, gelieve contact op te nemen met de installateur of de lokale overheid.

De batterijen moeten uit de afstandsbediening worden verwijderd en afzonderlijk opgeruimd in overeenstemming met de relevante lokale en nationale reglementeringen.

**(P) Requisitos para a eliminação**

O equipamento de ar condicionado que possui está marcado com este símbolo. Significa que os produtos eléctricos e electrónicos não devem ser misturados com o lixo doméstico indiferenciado.

Não tente desmontar pessoalmente o sistema: o desmantelamento do sistema de ar condicionado e o tratamento do líquido de refrigeração, do óleo e de outros componentes têm de ser feitos por um instalador qualificado, cumprindo a legislação nacional relevante e regulamentos locais aplicáveis.

Os equipamentos de ar condicionado têm de ser processados numa estação de tratamento especializada, para reutilização, reciclagem ou recuperação. Ao certificar-se de que este produto é eliminado correctamente, está a contribuir para evitar as potenciais consequências negativas para o ambiente e para a saúde humana. Contacte o seu instalador ou as autoridades locais, para obter mais informações.

As pilhas do controlo remoto têm de ser retiradas e eliminadas separadamente, cumprindo a legislação nacional e os regulamentos locais aplicáveis.

# ÍNDICE

1. PRECAUCIONES DE SEGURIDAD.....	1
2. ANTES DE HACER FUNCIONAR.....	4
3. GAMA DE FUNCIONAMIENTO .....	5
4. LUGAR PARA LA INSTALACIÓN .....	6
5. FUNCIONAMIENTO.....	6
6. CARACTERÍSTICAS DE FUNCIONAMIENTO.....	7
7. FUNCIONAMIENTO EN CONDICIONES ÓPTIMAS .....	9
8. MANTENIMIENTO (PARA EL PERSONAL DEL SERVICIO TÉCNICO) .....	10
9. NO SUPONE UN FUNCIONAMIENTO INCORRECTO DEL AIRE ACONDICIONADO .....	14
10. LOCALIZACIÓN DE AVERÍAS.....	17

Las instrucciones originales están redactadas en inglés. El resto de los idiomas son traducciones de las instrucciones originales.

## Información importante en relación al refrigerante utilizado

Este producto contiene los gases fluorados de efecto invernadora regulados por el Protocolo de Kioto.

Tipo de refrigerante: R410A

Valor GWP<sup>(1)</sup>: 1975

<sup>(1)</sup>GWP = Potencial de calentamiento global

Puede ser necesario realizar inspecciones periódicas para localizar fugas de refrigerante, dependiendo de las disposiciones de la legislación europea o local vigente. Contacte, por favor, con su distribuidor local para obtener más información.

## 1. PRECAUCIONES DE SEGURIDAD

Le recomendamos que lea detenidamente este manual de funcionamiento antes de utilizar el sistema de aire acondicionado a fin de obtener un rendimiento óptimo de todas las funciones del sistema y para evitar un funcionamiento inadecuado debido a un funcionamiento incorrecto.

Este producto está incluido bajo la clasificación "electrodomésticos accesibles al público en general".

**Este aparato está diseñado para ser utilizado por expertos o usuarios capacitados en tiendas, industria ligera y en granjas, o para uso comercial por personas profanas en la materia.**

**Este aparato puede ser usado por niños de 8 años o más y por personas con discapacidades físicas, sensoriales o mentales, o con falta de experiencia y conocimiento si han recibido supervisión o instrucciones sobre el uso del aparato de manera segura y entienden los riesgos involucrados. Los niños no deben jugar con el aparato. Limpieza y mantenimiento por parte del usuario solo deben ser realizadas por las personas descritas en el manual.**

El uso de este aparato no está indicado para niños sin la supervisión oportuna ni para personas que no sean aptas para utilizar sistemas de aire acondicionado.

Si no se respeta esta indicación, podrían producirse lesiones o descargas eléctricas.

- Este manual clasifica las precauciones en **ADVERTENCIAS** y **PRECAUCIÓN**. Asegúrese de respetar las precauciones que figuran a continuación: Son todas importantes a la hora de garantizar su seguridad.

 **ADVERTENCIA** .... Indica una situación potencialmente peligrosa que, de no evitarse, podría resultar en lesiones graves o, incluso, la muerte.

 **PRECAUCIÓN** .... Indica una situación potencialmente peligrosa que, de no evitarse, podría resultar en lesiones de poca gravedad. Puede utilizarse también para advertir de prácticas no seguras.

- Después de su lectura, guarde este manual en un lugar donde todos puedan leerlo en cualquier momento. Además, asegúrese de entregar este manual a un nuevo usuario en el caso de que se éste se encargue de su funcionamiento.

### **ADVERTENCIA**

Si el aire acondicionado no funciona correctamente (huele a quemado, etc.), desenchufe el cable de alimentación y póngase en contacto con su distribuidor local. Mantener el sistema funcionando en estas circunstancias puede provocar averías, descargas eléctricas o incendios.

**Solicite a su concesionario cualquier trabajo de mejoramiento, reparación y mantenimiento.**

Una mejora, reparación o mantenimiento realizados por un profesional no cualificado pueden provocar fugas de agua, descargas eléctricas o un incendio.

**Asegúrese de utilizar fusibles con el amperaje correcto.**

Evite utilizar fusibles con una capacidad incorrecta, cables de cobre u otros cables como sustitutos, ya que esto podría provocar descargas eléctricas, un incendio, lesiones o daños en el aire acondicionado.

**Si el aire acondicionado se moja debido a un desastre natural, como una inundación o un tifón, consulte con su distribuidor.**

En dicho caso, no accione el acondicionador de aire, porque podría ocasionar un funcionamiento incorrecto, descargas eléctricas o incendios.

**Encienda o detenga el sistema de aire acondicionado con el mando a distancia. Sin embargo, no debe utilizar nunca el disyuntor de alimentación a tal efecto.**

De lo contrario, podría producirse un incendio o una fuga de agua. Por otra parte, si el aparato dispone de control de reinicio automático contra los cortes de suministro y se restableciera la alimentación, el ventilador empezaría a girar de forma repentina y podría causarle lesiones.

**No utilice el aparato en atmósferas contaminadas con vapor de aceite, como pueda ser el del aceite para cocinar o el de máquinas.**

El vapor del aceite puede agrietar el aparato y provocar descargas eléctricas o un incendio.

**No emplee productos inflamables (por ejemplo, laca para el cabello o insecticidas) cerca del aparato.**

**No limpie el aire acondicionado con disolventes orgánicos tales como el disolvente de pintura.**

El uso de disolventes orgánicos puede agrietar el aire acondicionado o provocar descargas eléctricas o un incendio.

**No utilice el aparato en lugares con un exceso de humo grasiento como, por ejemplo, cocinas, ni en lugares donde haya presencia de gases inflamables, gases corrosivos, o polvo de metal.**

Si el aire acondicionado se utiliza en tales lugares, pueden producirse averías o un incendio.

**En caso de fuga de refrigerante, preste atención a la posibilidad de que se produzca un incendio.**

De hecho, si el sistema de aire acondicionado no funciona correctamente, por ejemplo, si no sale aire caliente o frío, según proceda, la causa podría ser una fuga de refrigerante. Póngase en contacto con su distribuidor para solicitar asistencia técnica. No obstante, tenga en cuenta que el refrigerante utilizado para el sistema de aire acondicionado es seguro y, por tanto, no suelen producirse fugas. Sin embargo, si se produce alguna fuga de refrigerante y entra en contacto con llamas vivas, un calentador o un fogón, este puede generar compuestos peligrosos. Apague el aire acondicionado y póngase en contacto con su distribuidor local. Una vez que el servicio técnico le haya confirmado que ha reparado la fuga, encienda el aire acondicionado.

**No introduzca su dedo, un palo, etc. en la entrada de aire, salida y aspas del ventilador.**

En caso de entrar en contacto con las aspas del ventilador de alta velocidad, estas pueden ocasionar lesiones.

**Solicite a su distribuidor las instrucciones para limpiar la parte interior del aire acondicionado.**

Si no se procede correctamente en la limpieza del equipo, podrían romperse partes plásticas, producirse pérdidas de aire o sacudidas eléctricas.

**Evite exponer directamente su cuerpo a corrientes de aire frío durante mucho tiempo o evitar la exposición excesiva de su cuerpo al aire frío. Su estado físico o su salud pueden verse afectados adversamente.**

**Solicite a su concesionario que le instale el acondicionador de aire.**

Si la persona encargada de realizar la instalación no es un profesional cualificado, es posible que se produzcan fugas de agua, descargas eléctricas o un incendio.

**Para la instalación de piezas componentes de venta por separado, solicite a un técnico especializado.**

Si su trabajo ocasiona defectos, podrían producirse fugas de agua, descargas eléctricas o un incendio.

**En caso de reubicación y reinstalación del aire acondicionado consulte con su concesionario.**

Una instalación incorrecta puede provocar fugas de agua, descargas eléctricas o un incendio.

**Asegúrese de conectar a tierra el aire acondicionado.**

Evite conectar el cable de puesta a tierra del aire acondicionado a una tubería de servicio, un pararrayos o un cable de tierra telefónico.

Una puesta a tierra incorrecta puede provocar descargas eléctricas o un incendio.

Una sobrecorriente intensa producida por un rayo u otras fuentes podría dañar el aire acondicionado.

**Instale bien el disyuntor de fuga a tierra.**

Si no se instala un disyuntor de fuga a tierra, pueden producirse descargas eléctricas o un incendio.

**Asegúrese de emplear una fuente de alimentación exclusiva para el aire acondicionado.**

El empleo de otras fuentes de alimentación puede producir un calentamiento, un incendio o averías en el aire acondicionado.

**En caso de fuga de refrigerante, consulte con su concesionario.**

Al instalar el acondicionador de aire en una habitación pequeña, es necesario tomar las medidas apropiadas para que, en caso de fuga, la cantidad de refrigerante fugado no supere el límite de concentración. Si las fugas de refrigerante superan el nivel de límite de concentración, pueden producirse accidentes por falta de oxígeno.

---

## PRECAUCIÓN

**Es necesario vigilar a los niños para impedirles jugar con la unidad interior o con el mando a distancia.**

Una manipulación accidental del aparato por parte de un niño puede provocar lesiones o descargas eléctricas.

**No permita que los niños se suban a la unidad exterior o coloquen objetos encima.**

Pueden caerse provocando heridas.

**No permita que los niños jueguen encima ni en torno a la unidad exterior.**

Si tocan descuidadamente la unidad, correrán el riesgo de sufrir daños.

**Asegúrese de que los niños, las plantas o los animales no queden expuestos directamente al caudal de aire de la unidad interior, ya que podrían sufrir efectos adversos.**

**No coloque ni utilice pulverizadores inflamables cerca del aire acondicionado; podría producirse un incendio.**

**No lave el acondicionador de aire ni el control remoto con agua ya que pueden provocar descargas eléctricas o incendio.**

**No coloque recipientes con agua (floreros, etc.) sobre la unidad interior; podrían producirse descargas eléctricas o un incendio.**

**No ponga recipientes inflamables, tales como atomizadores, a menos de 1 m de distancia de la salida de aire.** Los recipientes podrían explotar debido al efecto del aire caliente procedente de la unidad interior o exterior.

**Desconecte el aire acondicionado cuando no lo vaya a utilizar durante períodos de tiempo prolongados.**

De lo contrario, podría calentarse o incendiarse debido a la acumulación de polvo.

**No coloque ningún objeto demasiado cerca de la unidad exterior ni permita que se acumulen hojas o suciedad en ella.**

Las hojas constituyen el hábitat de pequeños animales que podrían entrar en la unidad. Una vez en el interior, estos animales pueden provocar averías, humo o un incendio si entran en contacto con los componentes eléctricos.

**Antes de limpiar la unidad, apague el aire acondicionado y desactive el interruptor del circuito de alimentación.**

De lo contrario, puede sufrir una descarga eléctrica y resultar herido.

**No haga funcionar el acondicionador de aire con las manos mojadas. Puede provocar una descarga eléctrica.**

**Nunca toque las piezas en el interior del mando a distancia.**

Si se tocan ciertas partes internas, pueden producirse descargas eléctricas y daños en el mando a distancia. Para la comprobación y el ajuste de las partes internas, consulte con su distribuidor.

**Asegúrese de que la habitación en que se instala el equipo esté bien ventilada en caso de que también haya un quemador a fin de evitar la falta de oxígeno.**

**No deje el mando a distancia donde pueda mojarse.**

Si entra agua en el mando a distancia se correrá el peligro de descargas eléctricas y de daños en los componentes electrónicos.

**Vigile sus movimientos al momento de limpiar o inspeccionar el filtro de aire.**

Si necesita hacer un trabajo en un lugar alto, debe tener mucho cuidado.

Si el andamio está inestable, puede caerse o derrumbarse, provocando heridas.

**No desmonte la rejilla lateral de salida de la unidad exterior.**

La rejilla protege contra el ventilador de alta velocidad de la unidad, que puede causar lesiones.

**Para evitar heridas, no deben tocarse la entrada de aire ni las aletas de aluminio del aire acondicionado.**

**No coloque objetos que podrían arruinarse por la humedad debajo de una unidad interior que pudiera estar afectada por el agua.**

Bajo determinadas condiciones, la condensación en la unidad o en los tubos de refrigerante, la suciedad en el filtro del aire o el bloqueo de los tubos de drenaje son factores que pueden provocar el goteo de líquido, lo que provocará que el objeto sobre el que cae el líquido se ensucie o se estropee.

**No coloque estufas directamente debajo de la unidad interior; el calor resultante podría deformar el aparato.**

**No coloque aparatos que generen llamas en lugares expuestos al caudal de aire del aire acondicionado, ya que esto podría provocar una combustión incompleta del quemador.**

**No bloquee las entradas ni las salidas de aire.**

Un caudal de aire deficiente puede ocasionar un rendimiento insuficiente u otros problemas.

**No utilice el aire acondicionado para otros propósitos.**

No utilice el aire acondicionado para aplicaciones especiales tales como el almacenamiento de comidas, animales, plantas, maquinaria de precisión y objetos de arte ya que puede afectar la calidad de estos artículos.

**No instale el aire acondicionado en un lugar donde pueda haber fugas de gas inflamable.**

En el caso de que ocurriera una fuga de gas, la acumulación de dicho gas alrededor del aire acondicionado podría provocar un incendio.

**Compruebe la tubería de drenaje correctamente para garantizar un desagüe adecuado.**

De hecho, si no se instala correctamente la tubería de drenaje, el drenaje no se realizará de la forma adecuada. La suciedad y los residuos podrían acumularse en la tubería de drenaje y provocar una fuga de agua. Si esto ocurriera, apague el aire acondicionado y póngase en contacto con su distribuidor para solicitar asistencia técnica.

## • NOTA PARA EL PERSONAL DEL SERVICIO TÉCNICO

### — ⚠ ADVERTENCIA —

#### ⚠ RIESGO DE DESCARGA ELÉCTRICA, FUEGO O INCENDIO

- Cuando compruebe los componentes eléctricos (como el interior de la caja de control, el motor del ventilador, la bomba de drenaje, etc.), asegúrese de desconectar la alimentación eléctrica del aire acondicionado (tanto la unidad interior como la exterior).
- Cuando limpie el intercambiador de calor, asegúrese de retirar los componentes electrónicos mencionados anteriormente (si entran en contacto con el producto de limpieza, existe el riesgo de que se quemen debido a la degradación del aislante).

#### ⚠ ¡PRECAUCIÓN! RIESGO DE DESCARGA ELÉCTRICA

- Desconecte la alimentación eléctrica antes de realizar trabajos en el aparato.
- Tras desconectar la alimentación eléctrica del aparato, espere siempre 10 minutos antes de abrir la tapa de la caja de control, ya que existe tensión residual.
- Tras abrir la tapa de la caja de control, mida la tensión residual entre los puntos mostrados en la **Fig. 1** en la placa de circuitos impresos mediante un verificador, evitando tocar la parte viva, y confirme que la tensión residual es de 50 V DC o inferior.

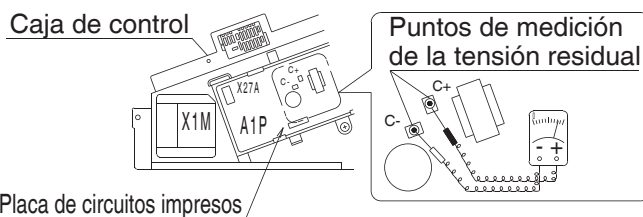

**Fig. 1**

- Tras producirse un corte de corriente, el funcionamiento se reiniciará automáticamente.

## 2. ANTES DE HACER FUNCIONAR

Este manual de instrucciones es para los siguientes sistemas con control normal.

Antes de iniciar el funcionamiento, consulte las instrucciones sobre el funcionamiento de su sistema con su distribuidor.

### 2-1. FUQ

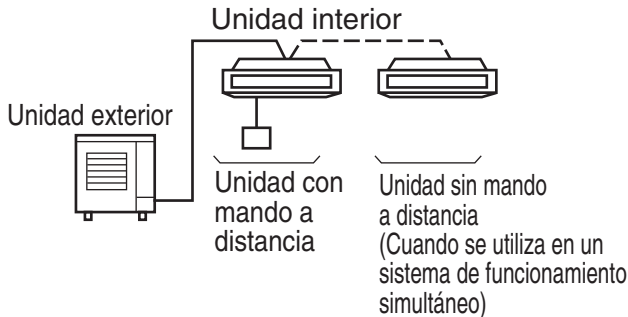

#### NOTA

- Lea el manual de instrucciones adjunto al mando a distancia que va a utilizar.

Cuando utilice un mando a distancia inalámbrico, consulte el manual de instrucciones proporcionado con el kit de dicho mando.

Si su instalación contiene un sistema de control personalizado, solicite a su distribuidor local las instrucciones correspondientes al mismo.

- Tipo con bomba de calor  
Este sistema ofrece los modos de funcionamiento REFRIGERACIÓN, CALEFACCIÓN, FUNCIONAMIENTO AUTOMÁTICO, PROGRAMA DE ELIMINACIÓN DE HUMEDAD y FUNCIONAMIENTO DEL VENTILADOR.
- Solo tipo de refrigeración  
Este sistema ofrece los modos de funcionamiento REFRIGERACIÓN, PROGRAMA DE ELIMINACIÓN DE HUMEDAD y FUNCIONAMIENTO DEL VENTILADOR.

### PRECAUCIONES PARA UN SISTEMA DE CONTROL DE GRUPO O UN SISTEMA DE CONTROL CON DOS MANDOS A DISTANCIA

Este sistema puede venir con otros dos sistemas de control además del sistema de control individual (en el que un mando a distancia controla una unidad interior). Confirme si su unidad pertenece al tipo de sistema de control que aparece a continuación.

- **Sistema de control de grupo**  
Un mando a distancia controla hasta 16 unidades interiores. Todas las unidades interiores están programadas igual.

- **Dos mandos a distancia controlan el sistema**  
Dos mandos a distancia controlan una unidad interior (En el caso de un sistema de control de grupo, un grupo de unidades interiores).

#### NOTA

- Para modificar la combinación o la configuración del sistema de control mediante dos mandos a distancia o del sistema de control de grupo, póngase en contacto con su distribuidor.
- No modifique la combinación ni la configuración del funcionamiento en grupo ni del sistema de control mediante dos mandos a distancia usted mismo; para ello, póngase en contacto con su distribuidor.

### 2-2. FXUQ

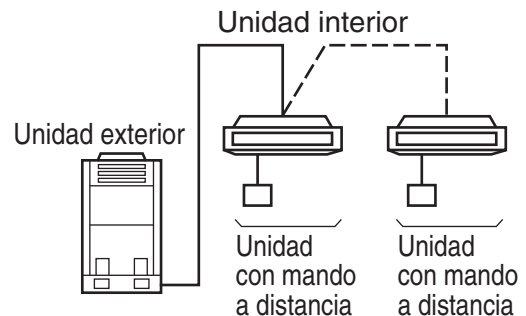

#### NOTA

- Lea el manual de instrucciones adjunto a la unidad exterior y al mando a distancia que va a utilizar.

Cuando utilice un mando a distancia inalámbrico, consulte el manual de instrucciones proporcionado con el kit de dicho mando.

Si su instalación contiene un sistema de control personalizado, solicite a su distribuidor local las instrucciones correspondientes al mismo.

### PRECAUCIONES EN EL CASO DE UN SISTEMA DE CONTROL DE GRUPO O EN EL CASO DE UN SISTEMA DE DOS MANDOS A DISTANCIA

Este sistema puede venir con otros dos sistemas de control además del sistema de control individual (en el que un mando a distancia controla una unidad interior). Confirme si su unidad pertenece al tipo de sistema de control que aparece a continuación.

- **Sistema de control de grupo**  
Un mando a distancia controla hasta 16 unidades interiores.  
Cada unidad interior utiliza su propio sensor de temperatura de entrada para controlar individualmente la temperatura, en función de la temperatura ajustada en el mando a distancia.

**• Dos mandos a distancia controlan el sistema**

Dos mandos a distancia controlan una unidad interior (En el caso de un sistema de control de grupo, un grupo de unidades interiores). La unidad funciona individualmente.

**NOTA**

- Para modificar la combinación o la configuración del sistema de control mediante dos mandos a distancia o del sistema de control de grupo, póngase en contacto con su distribuidor.
- No modifique la combinación ni la configuración del funcionamiento en grupo ni del sistema de control mediante dos mandos a distancia usted mismo; para ello, póngase en contacto con su distribuidor.

**Nombres y funciones de las partes**

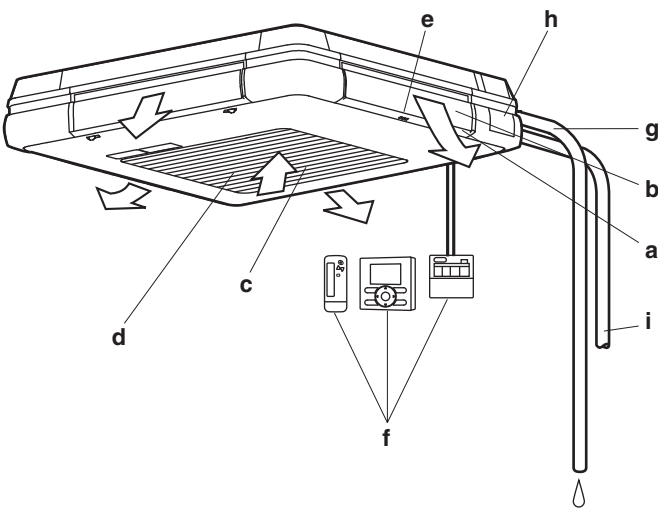

<b>a</b>	Salida de aire
<b>b</b>	Aleta horizontal (en el interior de la salida de aire)
<b>c</b>	Rejilla de succión (Consulte “8. MANTENIMIENTO”, en la página 10)
<b>d</b>	Filtro del aire (dentro de la rejilla de succión) (Consulte “8. MANTENIMIENTO”, en la página 10)
<b>e</b>	Marca de identificación de la salida de aire (□, □□, □□□, □□□□) Esta marca sirve como referencia para ajustar la dirección del caudal de aire. (únicamente para el BRC1E52)
<b>f</b>	Mando a distancia (pieza opcional) Puede que el mando a distancia no sea necesario dependiendo de la configuración del sistema.
<b>g</b>	Tubería de drenaje
<b>h</b>	Dispositivo de drenaje (integrado) Drena la humedad de la sala que se absorbe durante la operación de refrigeración.
<b>i</b>	Tubería del refrigerante Cableado de transmisión Cableado de alimentación eléctrica (sólo para FXUQ) Cableado de puesta a tierra (Nota) (Nota) Es el cableado que permite que la electricidad de la unidad interior fluya hacia el suelo, para evitar descargas eléctricas o un incendio en caso de emergencia.

**3. GAMA DE FUNCIONAMIENTO**

Si la temperatura o la humedad no está dentro de los siguientes entornos, pueden entrar a funcionar los dispositivos de seguridad que desconectan el aire acondicionado para que deje de funcionar y puede empezar a gotear el agua de la unidad interior.

**3-1. FUQ**

REFRIGERACIÓN [°C]

UNIDAD EXTERIOR	INTERIOR		TEMPERATURA EXTERIOR
	TEMPERATURA	HUMEDAD	
RZQG71· 100·125·140	DB	18 a 37	DB -15 a 50
	WB	12 a 28	
RZQ200	DB	21 a 37	DB -5 a 46
	WB	14 a 28	



UNIDAD EXTERIOR	TEMPERATURA INTERIOR		TEMPERATURA EXTERIOR	
	RZQG71·100-125·140	DB	10 a 27	DB
WB				-20 a 15,5
RZQ200	DB	10 a 27	DB	-14 a 21
			WB	-15 a 15

\*Para evitar la condensación y el goteo de agua de la unidad interior.

DB: Temperatura de ampolla seca

WB: Termómetro húmedo

La gama de temperaturas de ajuste en el control remoto es de 16°C a 32°C.

### 3-2. FXUQ

Lea el manual de instrucciones adjunto a la unidad exterior.

## 4. LUGAR PARA LA INSTALACIÓN

Sobre los lugares para la instalación

- ¿Se ha instalado el aire acondicionado en un lugar bien ventilado y donde no haya obstáculos cerca?
- No utilice el aire acondicionado en los siguientes lugares.
  - a. Lleno de aceite mineral tales como aceite para cortar
  - b. Donde hay mucha sal, por ejemplo en una playa
  - c. Donde existe gas de sulfuro, por ejemplo en los baños termales
  - d. Donde hay muchas fluctuaciones de voltaje, por ejemplo en una fábrica o planta
  - e. Vehículos y barcos
  - f. Donde haya muchas salpicaduras de aceite y vapor como, por ejemplo, en una cocina, etc.
  - g. Donde hay máquinas que generan ondas electromagnéticas
  - h. Lleno de vapor ácido y/o alcalino
- ¿Se han tomado medidas de protección contra la nieve?
 

Si desea más información, póngase en contacto con su distribuidor para que le informe acerca de las protecciones contra la nieve, etc.

Sobre el cableado

- La instalación eléctrica debe llevarla a cabo personal cualificado.
 

Para realizar la instalación del cableado, consulte con su distribuidor. No lo haga nunca por sí mismo.

- Asegúrese de instalar un circuito de alimentación eléctrica separado para este aire acondicionado y de solicitar todos los trabajos eléctricos a una persona cualificada de acuerdo con las leyes y reglamentos locales.

Vigile por ruidos durante el funcionamiento.

- ¿Se ha seleccionado uno de los siguientes lugares?
  - a. Un lugar que pueda soportar bien el peso del aire acondicionado, sin ruidos ni vibraciones.
  - b. Un lugar en el que el aire caliente procedente de la salida de aire de la unidad exterior y los ruidos derivados del funcionamiento no resulten molestos para los vecinos.
- ¿Está seguro de que no hay obstáculos cerca de la salida de aire de la unidad exterior?
 

Esos obstáculos pueden reducir las prestaciones y aumentar los ruidos del funcionamiento.
- Si observa ruidos anómalos durante el funcionamiento, pare el aire acondicionado y póngase en contacto con su distribuidor.

Sobre el drenaje de la tubería de drenaje

- ¿Se han drenado correctamente los tubos para garantizar un desagüe completo?
 

Si la tubería de drenaje no se instala correctamente, se pueden acumular suciedad y residuos, lo que provocará fugas de agua. Si esto ocurriera, pare el aire acondicionado y póngase en contacto con su distribuidor para solicitar asistencia técnica.

## 5. FUNCIONAMIENTO

- Las instrucciones de funcionamiento son diferentes entre el tipo con bomba de calor y el tipo enfriamiento simple. Póngase en contacto con su distribuidor para confirmar cuál es el sistema instalado.
- Para proteger el aire acondicionado, conecte el interruptor principal con una antelación mínima de 6 horas antes de empezar a utilizarlo.
- No desconecte la alimentación eléctrica durante el uso estacional del aire acondicionado. Esto es necesario para poder encender el aire acondicionado sin problemas.
- Si se ha desconectado el interruptor principal durante el funcionamiento, volverá a funcionar automáticamente cuando se vuelva a conectar el interruptor principal.

### 5-1. FUQ

Lea el manual de instrucciones adjunto al mando a distancia.

## 5-2. FXUQ

Lea el manual de instrucciones adjunto a la unidad exterior y al mando a distancia.

## 6. CARACTERÍSTICAS DE FUNCIONAMIENTO

### ■ CARACTERÍSTICAS DE LA FUNCIÓN DE REFRIGERACIÓN (FUNCIÓN DE REFRIGERACIÓN Y FUNCIÓN DE REFRIGERACIÓN AUTOMÁTICA)

- Si se utiliza la FUNCIÓN DE REFRIGERACIÓN cuando la temperatura interior es baja, es posible que se forme escarcha en el intercambiador de calor de la unidad interior. Esto puede reducir la capacidad de refrigeración. En este caso, el aire acondicionado cambiará automáticamente a la FUNCIÓN DE DESCONGELACIÓN durante un tiempo. Durante la OPERACIÓN DE DESCONGELACIÓN, y para evitar la descarga de agua de deshielo, el ventilador funciona a baja velocidad o el aire sale de la unidad en forma de brisa suave. (El mando a distancia muestra la velocidad del ventilador establecida.)
- Cuando la temperatura exterior es alta, tiene que pasar algún tiempo hasta que la temperatura interior alcance la temperatura establecida.

### ■ CARACTERÍSTICAS DE LA FUNCIÓN DE CALEFACCIÓN (FUNCIÓN DE CALEFACCIÓN Y FUNCIÓN DE CALEFACCIÓN AUTOMÁTICA)

#### INICIO DE FUNCIONAMIENTO

- Por lo general, alcanzar la temperatura interior programada requiere más tiempo para la FUNCIÓN DE CALEFACCIÓN que para la FUNCIÓN DE REFRIGERACIÓN. Es aconsejable iniciar el funcionamiento con antelación mediante el TEMPORIZADOR.

**Realice la siguiente operación para evitar la reducción de la capacidad de calefacción y la salida de aire frío.**

## AL INICIO DEL FUNCIONAMIENTO Y TRAS LA ACTIVACIÓN DE LA FUNCIÓN DE DESCONGELACIÓN

- Se utiliza un sistema de circulación de aire caliente y demora un cierto tiempo hasta calentar toda la habitación, después de empezar a utilizar.
- El ventilador interior funciona para generar una corriente de aire suave automáticamente hasta que la temperatura en el interior del sistema de aire acondicionado alcance un determinado nivel. En este momento, mando a distancia indica “”. Déjelo como está y espere un momento. (El mando a distancia muestra la velocidad del ventilador establecida.)
- El caudal de aire empieza a salir en dirección horizontal, para evitar que la corriente de aire frío incida directamente sobre las personas que están en la sala. (El mando a distancia muestra la dirección del caudal de aire establecida.)

## OPERACIÓN DE DESCONGELACIÓN

### (Eliminación de escarcha de la unidad exterior)

- A medida que se acumule escarcha en la bobina de la unidad exterior, la eficacia de la calefacción disminuirá y se activará la FUNCIÓN DE DESCONGELACIÓN del aire acondicionado.
- El ventilador de la unidad interior se para y en la pantalla del mando a distancia aparece “”. Con el mando a distancia inalámbrico, se detiene la salida de aire caliente y el piloto indicador de FUNCIÓN DE DESCONGELACIÓN de la unidad receptora se ilumina. (El mando a distancia muestra la velocidad del ventilador establecida.)
- Transcurridos un máximo de 10 minutos desde el inicio de la FUNCIÓN DE DESCONGELACIÓN, el aire acondicionado regresa a la FUNCIÓN DE CALEFACCIÓN.
- La dirección del caudal de aire empieza a salir en dirección horizontal. (El mando a distancia muestra la dirección establecida para el caudal de aire).
- Durante o tras la FUNCIÓN DE DESCONGELACIÓN, el aire acondicionado desprende una neblina blanca a través de la entrada o la salida de aire. (Consulte la sección “VI.” en la página 16.)
- Se puede escuchar un silbido y un “susurro” durante la activación de esta función en concreto.

## Sobre la temperatura de aire del exterior y capacidad de calefacción

- La capacidad de la calefacción del aire acondicionado disminuye cuando baja la temperatura del exterior.

En tal caso, utilice el sistema de aire acondicionado en combinación con otros sistemas de calefacción.

(Cuando se utilice un aparato de combustión, ventile la habitación con regularidad.)

No utilice el aparato de combustión donde salga el aire del sistema directamente orientado hacia él.

- Cuando el aire caliente permanece cerca del techo y sus pies están fríos, se recomienda el uso de un circulador (un ventilador para hacer circular el aire dentro de la habitación).

Para obtener información detallada, consulte con su distribuidor.

- Cuando la temperatura interior supera la temperatura programada, la unidad interior descarga una brisa suave (cambia a modo de viento suave). La dirección del caudal de aire empieza a salir en dirección horizontal. (El mando a distancia muestra la velocidad del ventilador y la dirección del caudal de aire establecidas.)

## ■ CARACTERÍSTICAS DEL PROGRAMA DE ELIMINACIÓN DE HUMEDAD

- Este modo reduce la humedad sin reducir la temperatura interior. Cuando se pulse el botón de funcionamiento, la temperatura interior será la temperatura establecida. En este momento, la velocidad del ventilador y la temperatura se establecerán automáticamente, por lo que el mando a distancia no mostrará la velocidad del ventilador ni la temperatura establecidas.

Para reducir la temperatura interior y la humedad de forma eficaz, utilice la FUNCIÓN DE REFRIGERACIÓN para disminuir la temperatura interior y, a continuación, utilice la FUNCIÓN DE PROGRAMA DE ELIMINACIÓN DE HUMEDAD.

Cuando baja la temperatura interior, es posible que deje de salir aire de la unidad interior.

- Cuando se usa continuamente con la dirección de flujo de aire descendente, el aire sopla en la dirección ajustada automáticamente durante un cierto período de tiempo para evitar la condensación de la paleta horizontal. (El mando a distancia muestra la dirección establecida para el caudal de aire.)

- Si se utiliza la función de PROGRAMA DE ELIMINACIÓN DE HUMEDAD cuando la temperatura interior es baja, se puede formar escarcha en el intercambiador de calor de la unidad interior. En este caso, el aire acondicionado cambiará automáticamente a la FUNCIÓN DE DESCONGELACIÓN durante un tiempo.

Para evitar la descarga de agua de deshielo, el ventilador funciona a baja velocidad o el aire sale de la unidad en forma de brisa suave.

## ■ NIVEL DE PRESIÓN SONORA

- El nivel de presión sonora es inferior a 70 dB(A).

## AJUSTE DEL SENTIDO DEL CAUDAL DE AIRE

Es posible ajustar individualmente la dirección del caudal de aire de cada salida de aire. (únicamente en BRC1E52)

- Busque la marca de identificación de la salida de aire (consulte la página 5) y utilice el mando a distancia para ajustar la dirección del caudal de aire. (Para obtener más información, consulte el manual de instrucciones que se facilita con el mando a distancia.)
- Las aletas horizontales situadas en la salida de aire se cierran mientras se detiene la unidad.



## AJUSTE DEL SENTIDO DEL CAUDAL DE AIRE

Pulse el botón AJUSTE/CONFIGURACIÓN DE DIRECCIÓN DEL CAUDAL DE AIRE para ajustar la dirección de salida del aire.

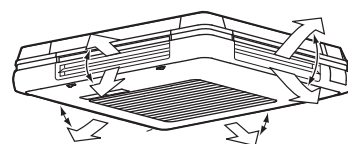

Regulación arriba y abajo

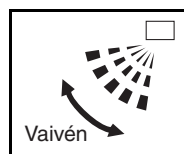

Vaivén

La pantalla DIRECCIÓN DEL FLUJO DE AIRE cambia tal y como se indica a la izquierda, y la dirección del flujo de aire varía de forma continua. (Ajuste de deflexión automática)



Pulse el botón de AJUSTE/CONFIGURACIÓN DE LA DIRECCIÓN DEL CAUDAL DE AIRE para seleccionar la dirección de salida del aire deseada.

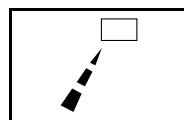

La indicación de la DIRECCIÓN DEL CAUDAL DE AIRE deja de moverse y la dirección queda fija (ajuste de dirección fija del caudal de aire).

## MOVIMIENTO DE LA ALETA HORIZONTAL

En los siguientes casos, la microcomputadora controla la distribución del caudal de aire y ésta puede ser diferente a la que aparece en la pantalla.

<p>Modo de funcionamiento</p>	<ul style="list-style-type: none"> <li>• REFRIGERACIÓN</li> <li>• REFRIGERACIÓN AUTOMÁTICA</li> <li>• PROGRAMA DE ELIMINACIÓN DE HUMEDAD</li> </ul>	<ul style="list-style-type: none"> <li>• CALEFACCIÓN</li> <li>• CALEFACCIÓN AUTOMÁTICA</li> </ul>
<p>Dirección arriba y abajo</p>	<p>El aire sale automáticamente en la dirección establecida durante un período de tiempo, para impedir la formación de condensación en las aletas horizontales.</p> <ul style="list-style-type: none"> <li>• Cuando funcione de forma continuada con flujo del aire descendente.</li> </ul>	<p>La dirección del caudal de aire empieza a salir en dirección horizontal, de forma que el aire no incide directamente sobre el cuerpo de las personas que se encuentran en la sala.</p> <ul style="list-style-type: none"> <li>• Cuando la temperatura ambiente está por encima de la temperatura programada</li> <li>• Cuando se inicia la FUNCIÓN DE CALEFACCIÓN o durante la OPERACIÓN DE DESCONGELACIÓN (si se forma escarcha en la unidad exterior).</li> </ul>

### NOTA (En el caso del FUQ)

- Cuando se ejecuta el control de grupo en el sistema de funcionamiento simultáneo (doble y triple), no es posible ajustar individualmente la dirección del flujo de aire en las unidades secundarias.

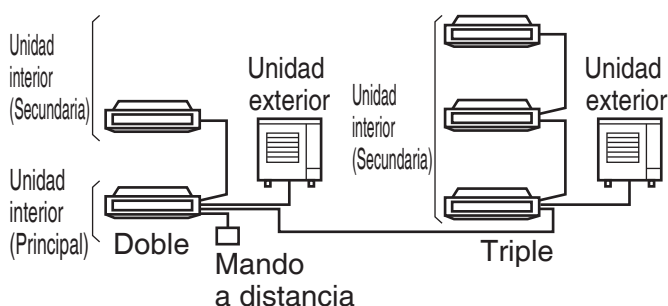

## Posiciones recomendadas para la dirección del caudal de aire

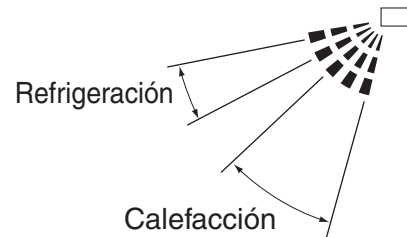

Recomendamos utilizar la posición de aire indicada anteriormente al fijar la dirección del caudal de aire.

## 7. FUNCIONAMIENTO EN CONDICIONES ÓPTIMAS

Para garantizar el correcto funcionamiento del aire acondicionado, respete las siguientes precauciones.

- Durante el funcionamiento de la FUNCIÓN DE REFRIGERACIÓN, evite la luz solar directa que entra desde una ventana utilizando cortinas o persianas.
  - Cierre las puertas y ventanas. Si hubiera una puerta o ventana abierta, el aire de la habitación puede circular hacia afuera y reducir el efecto de enfriamiento y calefacción.
  - Nunca coloque objetos cerca de la entrada o la salida de aire del aire acondicionado. El rendimiento de la unidad podría disminuir o el aparato podría dejar de funcionar.
  - Seleccione una temperatura ambiente para que la habitación sea más confortable. Evite un enfriamiento o calentamiento excesivo. De lo contrario, se podría producir un consumo innecesario de electricidad.
  - Cuando la pantalla indica  o "Limpiar filtro", solicite a una persona de mantenimiento calificada que limpie los filtros. (Consulte "8. MANTENIMIENTO", en la página 10.)
- Hacer funcionar la unidad interior con el filtro del aire sucio puede reducir la capacidad de la misma o provocar un funcionamiento incorrecto.
- Coloque TV, radios y equipos estéreos a un 1 m de distancia o más de la unidad interior y el mando a distancia.
- Las imágenes pueden aparecer borrosas y podrían generarse ruidos.

- Apague el interruptor si no se va a utilizar durante un período de tiempo prolongado. Cuando el interruptor está encendido, se consume una pequeña cantidad de electricidad, incluso si el aire acondicionado no está funcionando. (\*1)

Desactive el interruptor para ahorrar energía.

Antes de volver a poner en marcha la unidad, encienda el interruptor 6 horas antes de poner en marcha el funcionamiento uniforme.

(Consulte “8. MANTENIMIENTO”, en la página 10.) (\*2)

\*1 La potencia consumida cuando la unidad exterior no está en funcionamiento depende del modelo.

\*2 Se restablece la configuración antes de cortar el interruptor. (Se borra la configuración del temporizador).

- Utilice bien la función de ajuste del sentido del caudal de aire.

El aire frío se concentra en el suelo y el aire caliente se concentra próximo al techo.

Ajuste la salida del aire en dirección horizontal durante la FUNCIÓN DE REFRIGERACIÓN o el PROGRAMA DE ELIMINACIÓN DE HUMEDAD y oriéntela hacia abajo durante la FUNCIÓN DE CALEFACCIÓN.

Evite que el aire esté orientado directamente hacia el cuerpo de las personas que se encuentran en la habitación.

- Utilice el TEMPORIZADOR DE PROGRAMACIÓN de forma eficaz.

Tiene que pasar algún tiempo hasta que la temperatura interior alcance la temperatura establecida. Es aconsejable iniciar el funcionamiento con antelación mediante el TEMPORIZADOR.

## 8. MANTENIMIENTO (PARA EL PERSONAL DEL SERVICIO TÉCNICO)

**SOLO SE DEBE PERMITIR QUE UN TÉCNICO DE SERVICIO CUALIFICADO LE HAGA EL MANTENIMIENTO**

### — ADVERTENCIA —

- **No utilice gases inflamables (como pulverizadores para el pelo o insecticidas) cerca del aire acondicionado.**
- **No utilice benceno ni disolventes para limpiar el aire acondicionado.**  
Podría provocar la aparición de grietas, descargas eléctricas o un incendio.
- **Evite colocar palos o poner los dedos en la entrada o la salida de aire o en las aletas horizontales. El ventilador gira a gran velocidad y podría sufrir heridas.**

### — PRECAUCIÓN —

- **Evite utilizar agua para limpiar el aire acondicionado.**  
Podría sufrir una descarga eléctrica o provocar un incendio producido por una fuga.
- **Asegúrese de apagar el aire acondicionado cuando realice el mantenimiento y desconecte el disyuntor de alimentación eléctrica. Si no desconecta la alimentación eléctrica, podría sufrir una descarga eléctrica y resultar herido.**
- **Cuando trabaje en lugares elevados, tenga cuidado con la base.**  
Si la base es inestable, podría caerse y lastimarse.

### NOTA

- **No retire el filtro del aire si no es para limpiarlo. Podría producir un fallo.**
- **No coloque elementos (como, por ejemplo, papel de cocina) distintos de los filtros de aire homologados en la entrada de aire. El rendimiento podría disminuir y producir el congelamiento o una fuga de agua.**

### LIMPIEZA DEL FILTRO DE AIRE

Cuando el mando a distancia indique “” o “Limpiar filtro”, limpie el filtro del aire.

- La indicación aparecerá tras hacer funcionar el aparato durante cierto tiempo.

## NOTA

- Es posible modificar el intervalo de tiempo tras el que debe aparecer la indicación “” o “Limpiar filtro”.

**Si la unidad interior va a utilizarse en un entorno en el que el aire tiene un elevado nivel de contaminación, consulte las posibles soluciones con su distribuidor.**

Contaminación	Intervalo de tiempo tras el que aparece la indicación
Normal	2500 horas (equivalente a un año)
Mayor nivel de contaminación	1250 horas (equivalente a medio año)

- Si resulta difícil eliminar la suciedad del filtro del aire, sustitúyalo. (Los filtros de aire de repuesto son un accesorio opcional.)

### 1. Abra la rejilla de succión.

Deslice de forma simultánea los dos cierres y abra lentamente la rejilla de succión.

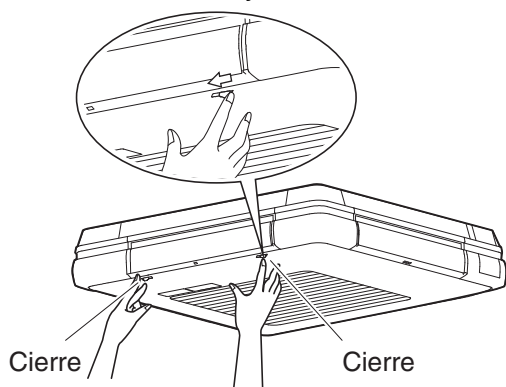

### 2. Extraiga el filtro del aire.

Realice el trabajo siguiendo las instrucciones que figuran a continuación.

- 1 Tire del extremo del filtro del aire hacia abajo y desprenda el orificio de enganche del mismo del saliente de la rejilla. (tanto en el lado derecho como en el izquierdo)

- 2 Levante el filtro del aire y desprenda el orificio de enganche del mismo del saliente de la parte superior de la rejilla. (tanto en el lado izquierdo como en el derecho)

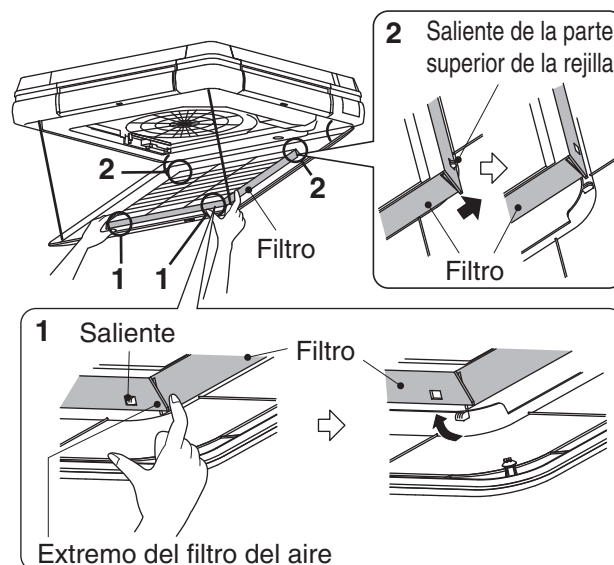

### 3. Limpie el filtro.

Limpie la suciedad con una aspiradora o lave el filtro con agua.

Si el filtro de aire está extremadamente sucio, lávelo con un detergente neutro y un cepillo suave.



Una vez escurrido, seque el filtro de aire en la sombra.

## NOTA

- Lave el filtro de aire con agua a una temperatura inferior a los 50°C. De lo contrario, podría deformarse y perder el color.
  - No caliente el filtro con fuego. Podría quemarse.
4. Coloque el filtro de aire. Coloque el filtro del aire siguiendo los pasos indicados en el apartado 2, en el orden inverso (página 11).
  5. Cierre la rejilla de succión. Deslice simultáneamente los dos cierres, suba lentamente la rejilla de succión y cierre firmemente, siguiendo los pasos indicados en el apartado 1, en el orden inverso (página 11).

**6. Desactive la indicación “” o “Limpiar filtro” que aparece en el mando a distancia tras encender la unidad.**

- Para obtener información detallada, consulte el manual de instrucciones que se facilita con el mando a distancia.  
La indicación puede desactivarse tanto si la unidad está funcionando como si está parada.

**NOTA** 

- Es probable que el tirante quede atrapado al cerrar la rejilla de succión.  
**Antes de cerrar la rejilla de succión, compruebe que el tirante no sobresalga por el lateral de la rejilla de succión.**

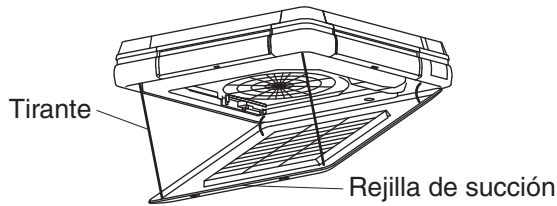

**LIMPIEZA DE LA REJILLA DE SUCCIÓN**

**1. Abra la rejilla de succión.**

Deslice de forma simultánea los dos cierres y abra lentamente la rejilla de succión.

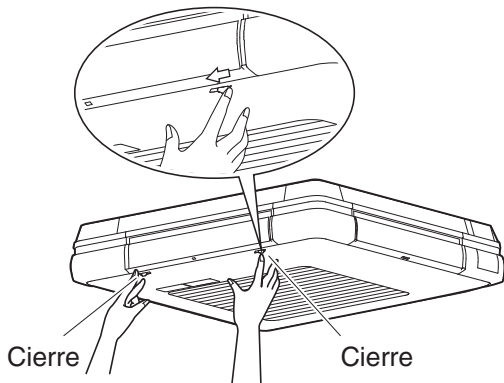

**2. Extraiga la rejilla de succión.**

- 1 Retire los 4 tirantes colocados en la unidad interior. (Consulte la figura que se muestra a continuación.)

- 2 Abra la rejilla de succión en un ángulo de 45° y elévela. A continuación, despréndala del punto de enganche.  
(3 lugares)

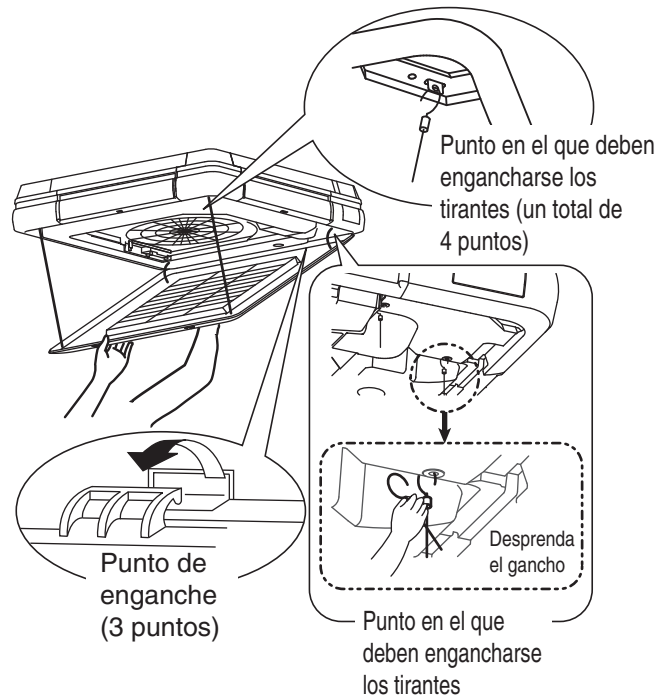

**3. Extraiga el filtro del aire.**

Consulte en el apartado 2 las instrucciones de “**LIMPIEZA DEL FILTRO DEL AIRE**”. (página 11)

**4. Limpie la rejilla de succión.**

Lave la rejilla de succión con un detergente neutro y un cepillo suave y déjela escurrir.

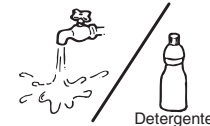

Si la rejilla de succión está extremadamente sucia

- Rocíe detergente para extractores de aire directamente en la rejilla y espere durante 10 minutos. Transcurrido este tiempo, lave cuidadosamente la rejilla con agua.

**NOTA** 

- **Lave la rejilla de succión con agua a una temperatura inferior a los 50°C.**  
De lo contrario, podría deformarse y perder el color.
- **No caliente la rejilla de succión con fuego para secarla. Podría quemarse.**
- **No utilice gasolina, benceno, disolventes, polvo abrasivo ni líquidos insecticidas que pueden encontrarse en el mercado.**  
De lo contrario, podría deformarse y perder el color.

### 5. Coloque el filtro de aire.

Consulte en el apartado 4 las instrucciones de “LIMPIEZA DEL FILTRO DEL AIRE”. (página 11)

### 6. Coloque la rejilla de succión.

Coloque la rejilla de succión siguiendo los pasos indicados en el apartado 2, en el orden inverso.

### 7. Cierre la rejilla de succión.

Deslice de forma simultánea los 2 cierres, en el orden inverso al indicado en el apartado 1, suba lentamente la rejilla de succión y ciérrela firmemente.

## LIMPIEZA DE LOS PANELES EXTERIORES Y DEL MANDO A DISTANCIA

- Límpielos con paño suave húmedo.
- Cuando no sea posible eliminar una mancha, sumerja el paño en una disolución de agua y detergente neutro y escúrralo.  
Tras limpiar la mancha con este paño, límpielos con un paño limpio.

### NOTA

- **No utilice gasolina, benceno, disolventes, polvo abrasivo ni líquidos insecticidas que pueden encontrarse en el mercado.**  
De lo contrario, podría deformarse y perder el color.
- **Lávelos con agua a una temperatura inferior a los 50°C.**  
De lo contrario, podría deformarse y perder el color.

## ■ LIMPIEZA ANTES Y DESPUÉS DEL USO ESTACIONAL

### PASOS A SEGUIR ANTES DE LA PUESTA EN MARCHA TRAS UN PARO PROLONGADO

#### Confirme los siguientes puntos.

- Verifique que la entrada y la salida de aire de la unidad interior y la unidad exterior no estén bloqueadas.  
Quite todos los obstáculos.  
Los obstáculos pueden reducir la velocidad del ventilador y provocar una disminución del rendimiento y el deterioro de los dispositivos.

### Limpie el filtro de aire.

- Después de limpiar el filtro de aire, asegúrese de acoplarlo.  
(Consulte “8. MANTENIMIENTO”, en la página 10.)

Para obtener información sobre cómo instalar, extraer o limpiar el filtro del aire de repuesto, consulte el manual del usuario que se facilita con el mismo.

- Desactive la indicación “” o “Limpiar filtro” que aparece en el mando a distancia tras encender la unidad.
- Para obtener información detallada, consulte el manual de instrucciones que se facilita con el mando a distancia.

La indicación puede desactivarse tanto si la unidad está funcionando como si está parada.

### Encienda el interruptor al menos 6 horas antes de poner en funcionamiento la unidad.

- Esto es necesario para poder encender el aire acondicionado sin problemas, así como para protegerlo.
- Aparecerá la indicación en el mando a distancia cuando se encienda el interruptor.

### FUNCIÓN DE CALEFACCIÓN cuando aún no han transcurrido 6 horas desde que el aire acondicionado empezó a recibir alimentación eléctrica.

Las series de algunos modelos ejecutan la siguiente función para proteger los dispositivos. Si se activa la FUNCIÓN DE CALEFACCIÓN cuando aún no han transcurrido 6 horas desde que el aire acondicionado empezó a recibir alimentación eléctrica, el ventilador interior se detiene durante unos 10 minutos mientras está funcionando la unidad exterior, para proteger los dispositivos. El funcionamiento anterior se ejecuta no solo en el momento de la instalación, sino cada vez que se enciende y apaga el interruptor.

Por motivos prácticos, no apague el interruptor durante el uso estacional de la FUNCIÓN DE CALEFACCIÓN.

### PASOS A SEGUIR CUANDO NO SE VA A UTILIZAR EL AIRE ACONDICIONADO DURANTE UN PERÍODO DE TIEMPO PROLONGADO

**Active la FUNCIÓN DE VENTILADOR durante medio día, para permitir que la unidad se seque.**

- Esto ayudará a evitar el crecimiento de moho.



## Desactive el interruptor.

- Cuando el interruptor está encendido, se consume una pequeña cantidad de electricidad, incluso si el aire acondicionado no está funcionando.

Desactive el interruptor para ahorrar energía.

- La pantalla del mando a distancia se apagará cuando el interruptor está desactivado.

## Limpie el filtro de aire.

- Vuelva a colocar el filtro de aire en su posición original después de limpiarlo.

(Consulte “8. MANTENIMIENTO”, en la página 10.)

Para obtener información sobre cómo instalar, extraer o limpiar el filtro del aire de repuesto, consulte el manual del usuario que se facilita con el mismo.

## NOTA

La parte interior del aire acondicionado puede contaminarse tras algunas temporadas de uso, lo que posiblemente producirá una disminución del rendimiento y fugas de agua.

Solicite a su distribuidor que le facilite instrucciones para la limpieza de la unidad. Esta tarea requiere la intervención de personal del servicio técnico.

# 9. NO SUPONE UN FUNCIONAMIENTO INCORRECTO DEL AIRE ACONDICIONADO

## 9-1. FUQ

Los siguientes no son síntomas de mal funcionamiento del acondicionador de aire.

- **FUNCIÓN DE CALEFACCIÓN** cuando aún no han transcurrido 6 horas desde que el aire acondicionado empezó a recibir alimentación eléctrica.

Las series de algunos modelos ejecutan la siguiente función para proteger los dispositivos.

Si se activa la **FUNCIÓN DE CALEFACCIÓN** cuando aún no han transcurrido 6 horas desde que el aire acondicionado empezó a recibir alimentación eléctrica, el ventilador interior se detiene durante unos 10 minutos mientras está funcionando la unidad exterior, para proteger los dispositivos.

El funcionamiento anterior se ejecuta no solo en el momento de la instalación, sino cada vez que se enciende y apaga el interruptor.

Por motivos prácticos, no apague el interruptor durante el uso estacional de la **FUNCIÓN DE CALEFACCIÓN**.

## I. EL AIRE ACONDICIONADO NO FUNCIONA

- **El aire acondicionado no comenzará a funcionar inmediatamente después de pulsar el botón ENCENDIDO/APAGADO.**

- **El aire acondicionado no vuelve a funcionar inmediatamente cuando el botón de AJUSTE DE TEMPERATURA se coloca en la posición anterior después de pulsar el botón.**

Si se enciende el piloto indicador de **FUNCIÓNAMIENTO**, el aire acondicionado funciona correctamente.

No vuelve a funcionar inmediatamente porque se ha activado un dispositivo de seguridad para evitar que se sobrecargue el aire acondicionado.

Transcurridos 3 minutos, el aire acondicionado se volverá a poner en marcha automáticamente.

- **El aire acondicionado no comienza a funcionar cuando, tras pulsar un botón de funcionamiento, aparece la indicación “” y parpadea durante unos segundos.**

Esto se debe a que el aire acondicionado está bajo control centralizado.

Los destellos en el indicador muestran que el aire acondicionado no puede controlarse con el mando a distancia.

- **FUNCIÓN DE CALEFACCIÓN** cuando aún no han transcurrido 6 horas desde que el aire acondicionado empezó a recibir alimentación eléctrica.

Las series de algunos modelos ejecutan la siguiente función para proteger los dispositivos.

Si se activa la **FUNCIÓN DE CALEFACCIÓN** cuando aún no han transcurrido 6 horas desde que el aire acondicionado empezó a recibir alimentación eléctrica, el ventilador interior se detiene durante unos 10 minutos mientras está funcionando la unidad exterior, para proteger los dispositivos.

El funcionamiento anterior se ejecuta no solo en el momento de la instalación, sino cada vez que se enciende y apaga el interruptor. Por motivos prácticos, no apague el interruptor durante el uso estacional de la **FUNCIÓN DE CALEFACCIÓN**.

- **Se detiene la unidad exterior.**

Esto se produce porque la temperatura interior ha alcanzado la temperatura establecida.

La unidad interior está en la función de **FUNCIÓN DE REFRIGERACIÓN DEL VENTILADOR**.

**FUNCIÓN DE REFRIGERACIÓN (FUNCIÓN DE REFRIGERACIÓN AUTOMÁTICA):**

Reduzca la temperatura establecida.

**FUNCIÓN DE CALEFACCIÓN**

**(FUNCIÓN DE CALEFACCIÓN AUTOMÁTICA):**

Aumente la temperatura.

Cuando el aire acondicionado está en condiciones normales, el funcionamiento se inicia tras unos instantes.

- **En el mando a distancia aparece “”, y el caudal de aire se detiene.**

Esto se produce porque el aire acondicionado cambia automáticamente a la **FUNCIÓN DE DESCONGELACIÓN**, para impedir una disminución de la capacidad de calefacción debida a la acumulación de escarcha en la unidad exterior.

Transcurridos 10 minutos, el sistema vuelve a funcionar con normalidad.

## II. LA UNIDAD DEJA DE FUNCIONAR OCASIONALMENTE

- **En el mando a distancia aparece “U4” y “U5” y la unidad deja de funcionar. Sin embargo, se reiniciará en unos minutos.**

Esto se produce porque se corta la comunicación entre las unidades interiores y exteriores o entre las unidades interiores y los mandos a distancia a causa del ruido originado por otros dispositivos distintos del aire acondicionado.

Cuando disminuye el ruido eléctrico, el aire acondicionado se reinicia automáticamente.

## III. LA VELOCIDAD DEL VENTILADOR ES DIFERENTE DE LA CONFIGURACIÓN

- **Al pulsar el botón de control de velocidad del ventilador, la velocidad no varía.**

Durante la **FUNCIÓN DE REFRIGERACIÓN**, y para evitar la descarga de agua de deshielo, el ventilador funciona a baja velocidad o el aire sale de la unidad en forma de brisa suave.

Durante la **FUNCIÓN DE DESCONGELACIÓN (FUNCIÓN DE CALEFACCIÓN)**, el aire procedente del aire acondicionado se detiene, para impedir que el aire incida directamente sobre usted. Transcurrido cierto tiempo, es posible modificar la velocidad del ventilador.

(La velocidad del ventilador no puede establecerse para el modo **PROGRAMA DE ELIMINACIÓN DE HUMEDAD**.)

Durante la **FUNCIÓN DE CALEFACCIÓN**, cuando la temperatura ambiente alcanza la temperatura establecida, la unidad exterior se detiene y la interior entra en modo de brisa suave.

Es necesario que transcurra cierto periodo de tiempo para que la velocidad del ventilador cambie.

Aumente la temperatura.

Transcurrido cierto tiempo, la velocidad del ventilador cambia.

## IV. LA DIRECCIÓN DEL FLUJO DE AIRE ES DISTINTA A LA AJUSTADA O ES DISTINTA A LA QUE APARECE EN LA PANTALLA DEL MANDO A DISTANCIA

- **Las aletas horizontales no se mueven cuando el mando a distancia muestra el modo de vaivén.**

<**FUNCIÓN DE CALEFACCIÓN**>

Esto se debe a que la dirección del caudal de aire se controla de forma que la salida sea horizontal justo después de que empiece a funcionar la unidad o cuando la temperatura ambiente sea superior a la temperatura establecida, a fin de evitar que el aire incida directamente sobre usted.

Después de un momento, se activa el modo de giro.

(Consulte la sección “**MOVIMIENTO DE LA ALETA HORIZONTAL**”, en la página 9.)

- **En la pantalla del mando a distancia aparece una dirección de caudal de aire distinta al funcionamiento real de las aletas horizontales.**

<FUNCIONES DE REFRIGERACIÓN y PROGRAMA DE ELIMINACIÓN DE HUMEDAD>

Cuando se establece la dirección descendente para el caudal de aire, la dirección del flujo de aire difiere de lo que aparece en pantalla durante cierto periodo de tiempo, a fin de evitar que se forme condensación en las aletas horizontales.

<FUNCIÓN DE CALEFACCIÓN>

Esto se debe a que la dirección del caudal de aire se controla de forma que la salida sea horizontal justo después de que empiece a funcionar la unidad o cuando la temperatura ambiente sea superior a la temperatura establecida, a fin de evitar que el aire incida directamente sobre usted.

Después de un momento, la dirección del aire cambia a la dirección establecida. (Consulte la sección “MOVIMIENTO DE LA ALETA HORIZONTAL”, en la página 9.)

#### V. LAS ALETAS HORIZONTALES NO SE CIERRAN

- **Las aletas horizontales no se cierran, incluso cuando deja de funcionar la unidad.**

Esto es debido a que las aletas horizontales se cierran una vez que se detiene la descarga de aire del aire acondicionado. Transcurrido cierto tiempo, las aletas horizontales se cierran.

#### VI. EL AIRE ACONDICIONADO DESPRENDE UNA NEBLINA BLANCA

- **Cuando la humedad es elevada durante la FUNCIÓN DE REFRIGERACIÓN. (en espacios grasientos o polvorientos)**

Si las piezas dentro de la unidad interior están muy sucias, la distribución de la temperatura dentro de la habitación será despareja.

Es necesario hacer una limpieza de las piezas dentro de la unidad interior.

Solicite instrucciones sobre la limpieza de la unidad a su distribuidor.

La limpieza requiere la intervención de personal del servicio técnico.

Compruebe el entorno de uso.

- **Cuando se cambia el aire acondicionado a FUNCIÓN DE CALEFACCIÓN tras la FUNCIÓN DE DESCONGELACIÓN y durante la OPERACIÓN DE DESCONGELACIÓN.**

La humedad generada por la descongelación se convierte en vapor de agua y flota. Cuando el mando a distancia muestra

“”, la unidad está ejecutando la OPERACIÓN DE DESCONGELACIÓN.

#### VII. RUIDO DE LAS UNIDADES DE AIRE ACONDICIONADO

- **Se oye un zumbido tras poner en marcha la unidad interior.**

Este sonido lo genera el funcionamiento de los motores para accionar las aletas horizontales.

Se reduce después de un minuto aproximadamente.

- **Cuando el aire acondicionado está ejecutando la FUNCIÓN DE REFRIGERACIÓN o DESCONGELACIÓN, se oye un sonido continuado de algo que fluye, o un sonido de goteo cuando el sistema está ejecutando la FUNCIÓN DE DESCONGELACIÓN.**

Este sonido se origina en la circulación del gas refrigerante que se mueve entre las unidades interior y exterior.

- **Se oye un susurro al comenzar o inmediatamente después de parar el funcionamiento o al comenzar o inmediatamente después de que finalice la FUNCIÓN DE DESCONGELACIÓN.**

Este es el ruido del refrigerante que se escucha cuando deja de circular y cuando cambia el sentido de la circulación.

Durante la FUNCIÓN DE CALEFACCIÓN, el aire acondicionado cambia automáticamente a la FUNCIÓN DE DESCONGELACIÓN.

En el mando a distancia aparece “”. Transcurridos 10 minutos, el sistema vuelve a funcionar con normalidad.

- **Se oye un sonido continuo de circulación cuando el aire acondicionado ejecuta la FUNCIÓN DE REFRIGERACIÓN o cuando está parado.**

El ruido se oye cuando la bomba de drenaje está funcionando.

Se drena el líquido absorbido del aire interior durante la FUNCIÓN DE REFRIGERACIÓN.

- Se oye un ruido seco, como de algo que se quiebra, cuando el aire acondicionado está funcionando o después de pararlo.

La expansión y la contracción de las piezas de plástico debidas a los cambios en la temperatura provocan este ruido.

## VIII. POLVO PROCEDENTE DE LAS UNIDADES INTERIORES

- Puede salir polvo de la unidad cuando se comienza a utilizar por primera vez después de haber estado sin funcionar durante mucho tiempo.

El polvo acumulado en la unidad sale expulsado junto con el aire.

## IX. LAS UNIDADES INTERIORES DESPIDEN OLORES

- Durante el funcionamiento

La unidad absorbe el olor de las habitaciones, el mobiliario, el tabaco, entre otros, y a continuación lo expulsa.

Si le molesta el olor, puede establecer la velocidad del ventilador para que no salga aire cuando la temperatura interior alcance la temperatura programada.

Para obtener información detallada, contacto con su distribuidor.

## X. EL AIRE ACONDICIONADO NO ENFRÍA CORRECTAMENTE.

- El aire acondicionado está funcionando en el modo de PROGRAMA DE ELIMINACIÓN DE HUMEDAD.

Esto se produce porque el modo de programa de eliminación de humedad funciona de forma que la temperatura interior se reduzca lo menos posible.

Reduzca la temperatura interior mediante la FUNCIÓN DE REFRIGERACIÓN y, a continuación, utilice el PROGRAMA DE ELIMINACIÓN DE HUMEDAD.

(Consulte la sección “CARACTERÍSTICAS DEL PROGRAMA DE ELIMINACIÓN DE HUMEDAD”, en la página 8.)

- Lea detenidamente las características de la FUNCIÓN DE REFRIGERACIÓN, las características de la FUNCIÓN DE CALEFACCIÓN y las características del PROGRAMA DE ELIMINACIÓN DE HUMEDAD, en las páginas 7 y 8.

## 9-2. FXUQ

Lea el manual de instrucciones adjunto a la unidad exterior.

## 10. LOCALIZACIÓN DE AVERÍAS

### 10-1. FUQ

Realice las comprobaciones oportunas antes de solicitar soporte técnico.

#### 1. Si el aire acondicionado no funciona.

- Compruebe si hay algún fusible fundido. Desconecte el suministro de corriente.
- Verifique si el ruptor de circuito de alimentación ha saltado.

Si la lengüeta del ruptor de circuito de alimentación está en la posición APAGADO, conecte la alimentación con el interruptor del ruptor de circuito de alimentación.

Si el disyuntor del circuito se ha disparado, no encienda el aparato mediante el interruptor del disyuntor.

Póngase en contacto con su distribuidor.

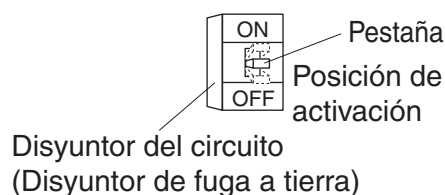

- Verifique si hay un corte de corriente. Espere hasta que vuelva la electricidad. Si se produce un corte de corriente durante el funcionamiento, el aire acondicionado se pone en marcha de forma automática, inmediatamente después de reanudarse el suministro eléctrico.

#### 2. Si el aire acondicionado se para tras hacerlo funcionar.

- Verifique si la entrada o salida del aire de la unidad exterior o interior está bloqueada por un obstáculo. Retire el obstáculo para que el aire pueda circular bien. Las aletas horizontales situadas en la salida de aire se cierran mientras se detiene la unidad.

- Verifique si el filtro de aire está atascado. Solicite a una persona de mantenimiento cualificada que limpie los filtros de aire. Si el filtro del aire se obstruye debido a la suciedad o al polvo, se producirá una reducción del volumen del caudal de aire, una disminución del rendimiento del aire acondicionado y un aumento del consumo eléctrico. Además, esto puede provocar condensación en la salida de aire. (Consulte “**8. MANTENIMIENTO**”, en la página 10.)

### 3. El aire acondicionado funciona pero no enfría o calienta lo suficiente.

- Verifique si la entrada o salida del aire de la unidad exterior o interior está bloqueada por un obstáculo. Retire el obstáculo para que el aire pueda circular bien. Las aletas horizontales situadas en la salida de aire se cierran mientras se detiene la unidad. Los obstáculos reducen la velocidad del ventilador, reducen el rendimiento y producen un deterioro cuando se aspira el aire de salida. Causan un consumo innecesario de electricidad y, además, pueden dar lugar a que se paren los dispositivos.
- Verifique si el filtro de aire está atascado. Solicite a una persona de mantenimiento cualificada que limpie los filtros de aire. Si el filtro del aire se obstruye debido a la suciedad o al polvo, se producirá una reducción del volumen del caudal de aire, una disminución del rendimiento del aire acondicionado y un aumento del consumo eléctrico. Además, esto puede provocar condensación en la salida de aire. (Consulte “**8. MANTENIMIENTO**”, en la página 10.)
- Compruebe que la temperatura establecida sea correcta. Establezca una temperatura, una velocidad del ventilador y una dirección del caudal de aire correctas.
- Compruebe si el botón de VELOCIDAD DEL VENTILADOR está en VELOCIDAD BAJA. Establezca una temperatura, una velocidad del ventilador y una dirección del caudal de aire correctas.

- Compruebe que la dirección del caudal de aire sea correcta. Establezca una temperatura, una velocidad del ventilador y una dirección del caudal de aire correctas.
- Compruebe si hay puertas o ventanas abiertas. Cierre las puertas y las ventanas para evitar que circule aire de afuera.
- Compruebe si la sala recibe luz solar directa (durante la función de refrigeración). Cierre las cortinas o persianas.
- Cuando hay demasiadas personas en la habitación (cuando está activo el modo de refrigeración).
- Compruebe si la fuente de calor de la sala es excesiva (durante la función de refrigeración).

### 4. Se inició el funcionamiento o se detuvo a pesar de no haber pulsado el botón de encendido/apagado.

- ¿Está seguro de que no se utiliza el temporizador de programación de ENCENDIDO/APAGADO? Desactive el temporizador de ENCENDIDO/APAGADO. Consulte el manual de instrucciones facilitado con el mando a distancia.
- ¿Está seguro de que no hay ningún dispositivo de mando a distancia conectado? Póngase en contacto con la sala de control central que dirige la parada.
- ¿Está seguro de que la indicación del control centralizado no está encendida? Póngase en contacto con la sala de control central que dirige la parada.

Si el problema no se soluciona después de comprobar los puntos anteriores, no intente solucionarlo por sí mismo. En tales casos, póngase siempre en contacto con su distribuidor local. Cuando lo haga, comuníquese el problema y el nombre del modelo (que se encuentra en la etiqueta del fabricante).

Si se produce alguna de las siguientes averías, tome las medidas que se detallan a continuación y póngase en contacto con su distribuidor. Solicite la asistencia de un técnico de mantenimiento cualificado para la reparación del aire acondicionado.

— **⚠ ADVERTENCIA** —

Si el aire acondicionado no funciona correctamente (huele a quemado, etc.), desenchufe el cable de alimentación y póngase en contacto con su distribuidor.

Mantener el sistema funcionando en estas circunstancias puede provocar averías, descargas eléctricas o incendios.

Póngase en contacto con su distribuidor.

- Si un dispositivo de seguridad como un fusible, un interruptor o un disyuntor de fuga a tierra se activa con frecuencia:  
**Medida:** No conecte el interruptor principal.
- Si el interruptor de encendido/apagado no funciona correctamente;  
**Medida:** Desconecte el interruptor principal.
- Si hay fugas de agua de la unidad interior.  
**Medida:** Pare el funcionamiento.
- Si destellan los indicadores “

**Medida:** Póngase en contacto con su distribuidor y comuníquese el número de avería que aparece en la pantalla.

## 10-2. FXUQ

Lea el manual de instrucciones adjunto a la unidad exterior.

**DAIKIN INDUSTRIES, LTD.**

Head office:

Umeda Center Bldg., 2-4-12, Nakazaki-Nishi,  
Kita-ku, Osaka, 530-8323 Japan

Tokyo office:

JR Shinagawa East Bldg., 2-18-1, Konan,  
Minato-ku, Tokyo, 108-0075 Japan

**DAIKIN EUROPE N.V.**

Zandvoordestraat 300, B-8400 Oostende, Belgium