



CÓDIGO: 44200 CLAVE: TAQ-5/16P

Bolsa con 50 taquetes de plástico 5/16", FIERO

- Fabricado en polietileno
- Anclas que evitan el giro
- Cinturones de resistencia y anclas retráctiles de fijación
- Ideal para instalaciones a la intemperie por su resistencia a la humedad



Anclas que evitan el giro

Certificaciones y garantías

- Garantizado contra defectos de fabricación o mano de obra. La garantía se puede hacer válida con cualquier distribuidor de TRUPER

Especificaciones

Color	Café
Diámetro de perforación	5/16" (8 mm)
Largo	45 mm
Número de piezas	50
Empaque individual	Bolsa
Inner	12
Master	216
Pallet	2592

País de origen

Fabricado en México bajo las estrictas especificaciones de GRUPO TRUPER

Imágenes complementarias

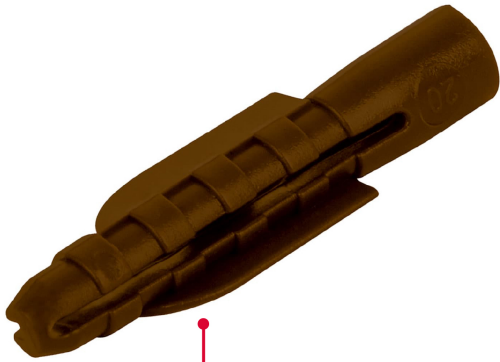

Cinturones de resistencia y anclas retráctiles de fijación

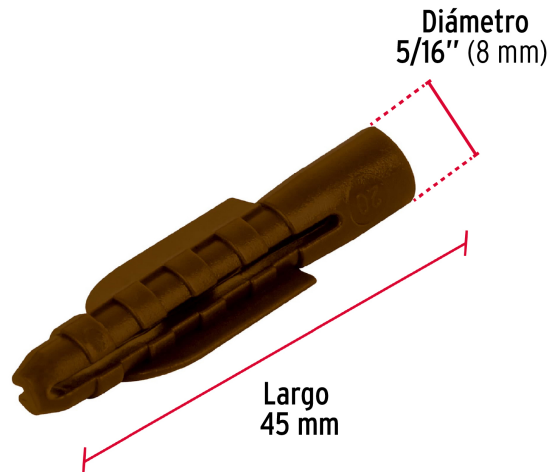

EMPAQUE INDIVIDUAL

Alto: 18 cm (7")



Largo 11.7 cm (4 1/2")

Peso: 0.08 kg (0.18 lb)

EMPAQUE INNER

Alto: 41.8 cm (16 1/2")



Largo: 24 cm (9 1/2")

Contiene: 12 piezas

Peso: 0.96 kg (2.21 lb)

Imágenes complementarias

EMPAQUE MASTER



Contiene: 18 inner (216 piezas)

Peso: 18 kg (39.68 lb)

