

EK - Extra Klean Premium para intercambio Universal

climasmonterrey.com

Aplicación

Filtro deshidratador premium compacto, con capacidad de filtración de partículas de 20 micrones.

La mejor protección para su compresor .

Para uso en la línea de líquido para reemplazo Universal Premium para refrigerantes CFC, HCFC y HFC incluyendo al R-410A y aceites POE y mineral.

Características

- * Primer filtrado para un uso más eficaz de la superficie del desecante.
- * Alta remoción de humedad y ácido.
- * Conexiones de cobre sólido.
- * Acabado de pintura epóxica en polvos resistente a la corrosión.

Aprobados por Copeland para uso con aceites POE (Boletín de Ingeniería de Aplicación #AE1297-R3, fecha de revisión Marzo/2000).

Especificaciones

- * Mezcla de desecante -75% tamiz molecular y 25% alúmina activada.
- * Filtrado: 20 micrones.
- * Presión máxima de trabajo: 680 psig.
- * Aprobados por CUL, File N° SA3124

NOMENCLATURA

EJEMPLO: EK-083S			
EK	08	3	S
Modelo	Medida Unid. en pulg ³	Tamaño de conexión 1/8"	Conexión S=soldar omítase para flare

Dibujos de Dimensiones

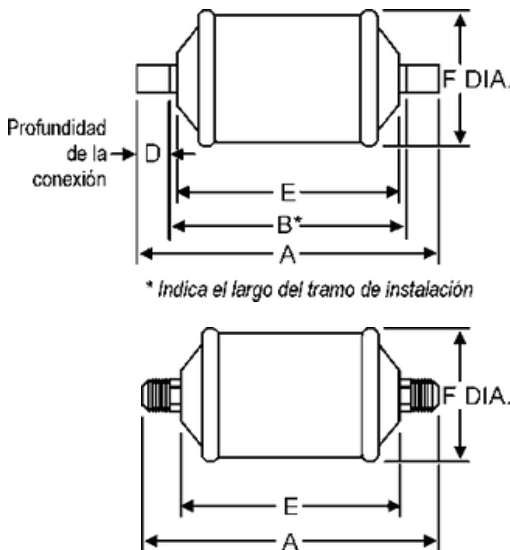

Protección inigualable para su sistema



Recomendado por Copeland

Tabla de Dimensiones

C ódigo	Modelo	C onexión	Dimensiones (mm)				
			A	B	D	E	F
3694	EK-032FM	1/4 Hem/En SAE	88.9	-	-	65.1	41.3
3489	EK-032MF	1/4 Macho/En SAE	88.9	-	-		
3490	EK-032	1/4 SAE	111.1	-	-		
2468	EK-032S	1/4 ODF	98.4	79.4	9.5		
3491	EK-032 SV	1/4 ODFÁ	98.4	79.4	9.5		
3492	EK-032 SV CAP	1/4 ODFÁ	98.4	79.4	9.5		
2699	EK-033	3/8 SAE	119.1	-	-		
3498	EK-033S	3/8 ODF	103.2	81.0	11.1		
3499	EK-052 FM	1/4 Hem/En SAE	122.2	-	-		
3500	EK-052MF	1/4 Macho/En SAE	114.3	-	-		
3501	EK-052	1/4 SAE	122.2	-	-		
	EK-052S	1/4 ODF	112.7	93.7	9.5		
	EK-053 MF	3/8 Macho/En SAE	130.2	-	-		
	EK-053	3/8 SAE	130.2	-	-		
	EK-053S	3/8 ODF	114.3	92.1	-		
	EK-082 FM	3/8 SAE	142.9	-	11.1		
	EK-082 MF	3/8 ODF	142.9	-	-		
	EK-082	1/4 Hem/En SAE	142.9	-	-		
3857	EK-082S	1/4 Macho/En SAE	133.4	114.3	9.5		
3858	EK-0825S	1/4 SAE	136.5	111.1	12.7		
3866	EK-083MF	1/4 ODF	150.8	-	-		
3868	EK-083	5/16 ODF	150.8	-	-		
3859	EK-083S	3/8 SAE	134.9	-	-		
3860	EK-084	3/8 Macho/En SAE	157.2	112.7	11.1		
3861	EK-084S	3/8 SAE	136.5	-	-		
3862	EK-162 FM	3/8 ODF	166.7	111.1	12.7		
1429	EK-162	3/8 ODF	166.7	-	-		
1430	EK-162S	1/2 SAE	157.2	-	-		
8513	EK-1625S	1/2 ODF	150.8	138.1	9.5		
1433	EK-163	1/4 Macho/En SAE	174.6	134.9	7.9		
1440	EK-163S	1/4 SAE	158.8	-	-		
1445	EK-164	1/4 ODF	179.4	138.1	11.1		
1446	EK-164S	5/16 ODF	160.3	-	-		
1447	EK-165	3/8 SAE	190.5	134.9	12.7		
1448	EK-165S	3/8 ODF	166.7	-	-		
1449	EK-167S	1/2 SAE	190.5	134.9	15.9		
7809	EK-303	1/2 ODF	244.5	142.9	19.1		
8600	EK-303S	5/8 ODF	228.6	-	-		
7810	EK-304	7/8 ODF	250.8	206.4	11.1		
8601	EK-304S	3/8 SAE	231.8	-	-		
7811	EK-305	3/8 ODF	261.9	206.4	12.7		
7706	EK-305S	1/2 SAE	236.5	-	-		
7813	EK-306S	1/2 ODF	246.1	204.8	15.9		
7814	EK-307S	5/8 SAE	250.8	214.3	15.9		
7880	EK-309S	5/8 ODF	260.4	212.7	19.1		
8755	EK-413	3/4 ODF	247.7	214.3	23.8		
8740	EK-414	7/8 ODF	254.0	-	-		
8743	EK-414S	1 1/8 ODF	235.0	-	-		
7692	EK-415	3/8 SAE	265.1	209.6	12.7		
7703	EK-415S	1/2 SAE	239.7	-	-		
7675	EK-417S	1/2 ODF	254.0	208.0	15.9		
7696	EK-419S	5/8 SAE	261.9	215.9	19.1		
8734	EK-757S	5/8 ODF	392.1	215.9	19.1		
8736	EK-759S	7/8 ODF	400.1	354.0	19.1		
		1 1/8 ODF		352.4	23.8		
		7/8 ODF					

- (1) Válvula de Acceso (SV).
 (2) Válvula de Acceso con salida a capilar (SV CAP).

EK - Extra Klean Premium para intercambio Universal



Tabla de Retención en Gotas de Agua

CODIGO	MODELO	C O N E X I O N	CAPACIDAD DE FLUJO TON. @ psi ΔP AA (Para kW, multiplique ton. x 3.5)							CAPACIDAD DE AGUA Á GOTAS DE AGUA Á													
			R-12	R-134a	R-410A	R-407C	R-404A/507	R502	R-12		R-134a		R-22		R-407C		R-410A		R-404A/507		R-502		
									24°C	52°C	24°C	52°C	24°C	52°C	24°C	52°C	24°C	52°C	24°C	52°C	24°C	52°C	
3693	EK-032FM	1/4 Hem/En SAE	1.6	2.	2.	2.1	1.4	1.4															
3694	EK-032MF	1/4 Macho/En SAE	1.6	0	2	2.1	1.4	1.4															
3489	EK-032	1/4 SAE	1.6	2.	2.	2.1	1.4	1.4															
3490	EK-032S	1/4 ODF	2.2	0	2	2.9	2.0	1.9	47	41	40	37	40	33	33	25	21	19	38	37	42	37	
3492	EK-032 SV	1/4 ODF	2.2	2.	2.	2.9	2.0	1.9															
	EK-033	3/8 SAE	2.5	0	2	3.2	2.2	2.1															
	EK-033S	3/8 ODF	2.5	2.	2.	3.2	2.2	2.1															
	EK-052 FM	1/4 Hem/En SAE	1.7	2	2	2.2	1.5	1.5															
			2.1	2	2	2.2	1.5	1.5															
2699	EK-052MF	1/4 Macho/En SAE	1.7	2.1	2.3	2.2	1.5	1.5															
3498	EK-052	1/4 SAE	1.7	2.1	2.3	2.2	1.5	1.5															
3499	EK-052S	1/4 ODF	2.7	2.3	3.6	3.5	2.4	2.3	133	119	116	106	114	97	95	75	64	58	109	106	120	107	
	EK-053 MF	3/8 Macho/En SAE	2.9	3.5	3.8	3.7	2.5	2.5															
3500	EK-053	3/8 SAE	2.9	3.5	3.8	3.7	2.5	2.5															
3501	EK-053S	3/8 ODF	3.6	4.4	4.8	4.7	3.2	3.1															
	EK-082 FM	1/4 Hem/En SAE	1.9	2.3	2.5	2.4	1.7	1.6															
			1.9	2.3	2.5	2.4	1.7	1.6															
	EK-082 MF	1/4 Macho/En SAE	1.9	2.3	2.5	2.4	1.7	1.6															
			1.9	2.3	2.5	2.4	1.7	1.6															
3857	EK-082	1/4 SAE	2.5	3.4	3.3	2.2	2.2	2.2															
3858	EK-082S	1/4 ODF	2.9	3.1	3.8	3.7	2.5	2.5															
3866	EK-083	5/16 ODF	3.3	3.5	4.3	4.3	2.9	2.8	274	240	237	218	235	200	195	155	159	118	224	217	245	217	
3868	EK-083	3/8 Macho/En SAE	3.3	4.0	4.3	4.3	2.9	2.8															
3859	EK-083S	3/8 SAE	3.7	4.0	4.9	4.8	3.3	3.2															
3860	EK-084	3/8 ODF	5.5	4.5	7.3	7.1	4.9	4.7															
3861	EK-084S	1/2 SAE	5.8	6.7	7.7	7.5	5.1	5.0															
3862	EK-162 FM	1/2 ODF	1.9	7.1	2.5	2.4	1.7	1.6															
1430	EK-162	1/4 Macho/En SAE	1.9	2.3	2.5	2.4	1.7	1.6															
8513	EK-162S	1/4 SAE	2.5	2.3	3.4	3.3	2.2	2.2															
1433	EK-1625S	1/4 ODF	2.5	3.1	3.4	3.3	2.2	2.2															
1440	EK-163	5/16 ODF	3.2	3.1	4.2	4.1	2.8	2.7															
1445	EK-163S	3/8 SAE	3.6	3.9	4.8	4.7	3.2	3.1															
1446	EK-164	3/8 ODF	5.9	4.4	7.8	7.7	5.2	5.1															
1447	EK-164S	1/2 SAE	7.0	4.4	9.2	9.0	6.2	6.0	347	301	371	341	368	313	305	240	206	186	350	340	306	272	
1448	EK-165	1/2 ODF	8.0	7.2	10.5	10.3	7.0	6.8															
1449	EK-165S	5/8 SAE	8.3	8.5	10.9	10.7	7.3	7.1															
7809	EK-167S	5/8 ODF	12.7	9.7	16.8	16.5	11.2	10.9															
8600	EK-303	7/8 ODF	3.5	10.1	4.7	4.6	3.1	3.0															
7810	EK-303S	3/8 SAE	5.2	15.5	6.8	6.7	4.6	4.4															
8601	EK-304	3/8 ODF	6.6	4.3	8.8	8.6	5.9	5.7															
7811	EK-304S	1/2 SAE	8.2	6.3	10.8	10.6	7.2	7.0															
7706	EK-305	1/2 ODF	8.7	8.1	11.5	11.3	7.7	7.5															
7813	EK-305S	5/8 SAE	10.3	10.0	13.5	13.3	9.1	8.8															
7814	EK-306S	5/8 ODF	10.6	16.0	15.7	10.7	10.4	10.4	601	526	664	611	657	561	548	434	515	355	627	608	536	477	
7880	EK-307S	3/4 ODF	12.5	18.2	17.9	12.2	11.8	11.8															
8755	EK-309S	7/8 ODF	12.1	14.8	21.2	20.8	14.2	13.8															
8740	EK-413	1 1/8 ODF	16.8	4.7	4.6	3.1	3.0	3.0															
8743	EK-414	3/8 SAE	13.8	19.6	11.3	7.5	7.3	7.3															
7692	EK-414S	1/2 SAE	16.1	4.3	11.7	7.8	7.6	7.6															
7703	EK-415	1/2 ODF	3.5	10.4	13.0	8.7	8.5	8.5															
7675	EK-415S	5/8 SAE	8.5	10.8	18.4	11.1	12.3	12.0															
7696	EK-417S	5/8 ODF	8.9	12.0	22.0	11.5	14.7	14.3															
8734	EK-419S	7/8 ODF	9.8	17.0	30.0	12.8	20.1	19.5	1104	971	938	854	919	785	765	607	715	465	876	850	991	554	
8736	EK-757S	1 1/8 ODF	13.9	20.3	24.1	18.1	16.1	15.6															
			16.6	27.7	35.4	21.6	23.7	23.0															
			22.7	22.2	29.4	29.4	29.4	29.4															
			10.2	32.7	23.6	23.6	23.6	23.6															
			26.8	34.8	34.8	34.8	34.8	34.8	2368	2159	2159	2019	2159	1880	1810	1460	1460	1111	2019	2019	2229	2019	

(1) Capacidades conforme a ARI Standard 710-2004
 30 °C (86 °F) Temp. de refrigerante líquido
 -15 °C (5 °F) Temp. de vapor saturado
 1.41 kg/min/ton (3.1 lb/min/ton) para R-134a
 1.36 kg/min/ton (3.0 lb/min/ton) para R-22 y R407C
 1.86 kg/min/ton (4.1 lb/min/ton) para R-404A/507 y R-12
 2.00 kg/min/ton (4.4 lb/min/ton) para R-502
 1.27 kg/min/ton (2.8 lb/min/ton) para R-410A

(2) Capacidades de agua basadas en:
 Sequedad en el punto de equilibrio en:
 50 partes por millón para R-134a, R404A/507,
 R-410A y R-407C
 60 partes por millón para R-22
 15 partes por millón para R-12
 30 partes por millón para R-502

(3) 20 gotas de agua = 1 gr. = 1 cc
 (4) Para 2 psi Δ, multiplique el valor por 1.4
 (5) Ejemplo: 1 ton. x 3.5 = 3.5 kW

EK - Extra Klean Premium para intercambio Universal



Tabla de Capacidades en Toneladas de Refrigeración

Descripción	Refrigeración, Baja Temperatura y Refrigeración Comercial			Aire Acondicionado	
	Reemplazo e Instalación en el Campo				
	Capacidades recomendadas a una caída de presión de 2 psi (Ver tabla de capacidades con datos ARI a 1 psi ΔP)				
	R-12/134a	R-22/407C/410A	R-404A/507	R-12/134a	R-22/407C/410A
032, 032S	1/2	1/2	1/2	1	1-1/2
033, 033S	1/2	1/2	1/2	1	1-1/2
052, 052S	3/4	3/4	1/2	1	1-1/2
053, 053S	1-1/2	2	1-1/2	3	4
082, 082S	1	1	3/4	1-1/2	2
0825S	1	2	1	3	4
083, 083S	2	3	2	4	5
084, 084S	2	4	2	5	7-1/2
162, 162S	1-1/2	2	1	1-1/2	2
1625S	2	3	2	3	4
163, 163S	3	5	3	4	5
164, 164S	3	5	3	5	10
165, 165S	3	7-1/2	3	7-1/2	12
303, 303S	4	5	3	4	6
304, 304S	4	7-1/2	4	7-1/2	10
305, 305S	7-1/2	10	5	10	15
307S	7-1/2	10	5	18	24
309S	7-1/2	15	5	20	26
413	4	5	4	5	5
414, 414S	4	5	5	7-1/2	12
415, 415S	7-1/2	7-1/2	7-1/2	12	18
417S	10	10	7-1/2	18	25
419S	10	12	10	20	27
757S	20	25	15	22	30
759S	22	30	20	25	34



TD - Sellado de Bloque Desecante

Aplicación

El filtro deshidratador TD está diseñado para los sistemas de refrigeración que utilizan aceite POE y refrigerantes HFC. Adecuado para uso con R-410A.

El TD es totalmente compatible para los demás sistemas de refrigeración que utilizan los refrigerantes y aceites tradicionales como el 12, 22 y 502, resultando con capacidad sobrada.

Características

- * Aprobados para los aceites POE y refrigerantes HFC.
- * Alta capacidad de humedad y ácido.
- * Compatible también con R-12, 22, 502, mezclas y aceites mineral y alquilbenceno.
- * Capacidades desde 1/4 a 30 tons.
- * Conexiones a flange o soldado.
- * Pintura electrostática en polvo contra corrosión.
- * Aprobados por: CUL, File No. SA7175.
- * Presión máxima de trabajo: 680 PSI.



NOMENCLATURA

EJEMPLO: TD-083 S			
TD	08	3	S
Modelo	Tamaño de bloque en pulg ³	Tamaño de conexión en 1/8"	Conexión S=soldar omitase para flare

EJEMPLO DE SELECCIÓN

Se requiere reemplazar el filtro deshidratador de la línea de líquido de un sistema de aire acondicionado de 20 T.R. con R-22. El diámetro de la tubería es de 7/8 .

Procedimiento:

Encuentre en la siguiente página la tabla de selección en la sección de aire acondicionado /

reemplazo o instalación en campo. Localice la columna de R-22 y desplácese hacia abajo hasta encontrar 20 T.R. Una vez que encontró la capacidad deseada, desplácese hacia la izquierda sobre el mismo renglón y encontrará el modelo adecuado de deshidratador y el diámetro de sus conexiones. El modelo del deshidratador es el TD-607S o TD-757S.

TD - Sellado de Bloque Desecante



Tabla de Selección Capacidades (Tons.)

CODIGO	MODELO	CONEXION (pulg) F-flare S-soldar	CAPACIDADES DE RETENCION DE AGUA A (engotas de agua) A						CAPACIDAD DE FLUJO @ 1PSIA (0.07 kg/cm²) (TONS) A A			CAPACIDADES RECOMENDADAS (toneladas de refrigeración)										
			R-134a		R-22		R-404A/507		R-134a	R-22	R-404A/507	REFRIGERACION			AIRE ACONDICIONADO							
			24°C	52°C	24°C	52°C	24°C	52°C				R-134a	R-22	R-404A	REEMPLAZO/INST. CAMPO		R-134a	R-22	R-407C			
			24°C	52°C	24°C	52°C	24°C	52°C	R-134a	R-22	R-404A/507	R-134a	R-22	R-404A	410A	410A	410A					
88	TD-032	1/4"F							1.9	2.1	1.4											
	TD-032S	1/4"S							2.7	2.9	1.7											
7	TD-033	3/8"F	73	67	68	62	76	71	2.7	3.3	2.0	1/4	1/4	1/4	1/2	1/2	3/4	1				
88	TD-033S	3/8"S							3.0	3.3	2.2											
891	TD-052	1/4"F							2.9	2.6	1.7											
	TD-052S	1/4"S							4.5	4.9	3.3											
895	TD-053	3/8"F	205	189	191	173	212	200	2.0	2.2	1.4	1/3	1/3	1/3	3/4	3/4	1	1-1/2	3/4	1-1/2	3/4	
89	TD-053S	3/8"S							3.1	3.4	2.2	3/4	3/4	3/4								
897	TD-082	1/4"F							4.3	4.6												
89	TD-082S	1/4"S							4.2	7.3												
901	TD-083	3/8"F	305	281	284	258	316	298	6.7	7.6		1	1	1								
90	TD-083S	3/8"S							7.0	7.6												
90	TD-084	1/2"F							2.0	2.2	3.0											
903	TD-084S	1/2"S							4.4	4.8	4.9											
90	TD-162	1/4"F							4.9	5.5	5.1	1-1/2	1-1/2	1-1/2	3	4	4	4	7	2-1/2		
905	TD-163	3/8"F							8.3	9.0	1.4	1	3	2	1	5	4	4	7-1/2	7-1/2	7-1/2	
90	TD-163S	3/8"S							8.6	9.3	3.2	3	5	3	4	7-1/2	7-1/2	10	10	12-1/2		
90	TD-164	1/2"F							11.8	12.8	3.6	3	5	3	5							
910	TD-164S	1/2"S	432	396	401	363	450	422	13.1	14.2	6.0	3	5	3	5	7-1/2	7-1/2	10	10	12-1/2		
911	TD-165	5/8"F							16.0	17.3	6.2	3	5	3	5	7-1/2	7-1/2	10	10	12-1/2		
912	TD-165S	5/8"S							4.7	5.7	8.6	7-1/2	10	7-1/2	10	15	15	20	20	25	20	
913	TD-167S	7/8"S							5.1	5.7	9.5	10	12-1/2	7-1/2	10	15	15	20	20	25	20	
914	TD-303	3/8"F							8.6	9.3	11.6	10	12-1/2	7-1/2	10	15	15	20	20	25	20	
915	TD-303S	3/8"S							8.8	9.5	3.4	10	12-1/2	7-1/2	10	15	15	20	20	25	20	
916	TD-304	1/2"F							13.8	15.7	3.9	15	20	15	20	25	25	25	25	30	30	
138	TD-304S	1/2"S							14.5	17.1	6.2	20	25	15	20	25	25	25	25	30	30	
139	TD-305	5/8"F	880	809	818	744	912	882	15.8	18.9	6.4											
140	TD-305S	5/8"S							17.4	10.6	10.5											
141	TD-306	3/4"F							9.8	11.6	11.5											
142	TD-307S	7/8"S							10.7	16.9	12.6											
143	TD-414	1/2"F							15.6	17.9	7.1											
144	TD-414S	1/2"S							16.5	22.0	7.8											
148	TD-415	5/8"F	1205	1108	1120	1018	1249	1176	20.3	19.1	11.3											
149	TD-415S	5/8"S							18.8	20.0	12.0											
150	TD-417S	7/8"S							19.5	24.4	14.7											
151	TD-605	5/8"F							24.0	29.5	14.7											
152	TD-605S	5/8"S							28.7	37.1	13.0											
155	TD-607S	7/8"S							34.2	40.4	13.8											
156	TD-609S	1-1/8"S	1759	1621	1639	1490	1828	1721	37.3	40.4	19.6											
157	TD-757S	7/8"S									22.9											
158	TD-759S	1-1/8"S									24.8											
161			2281	2097	2120	1926	2366	2227			27.0											

(1) Capacidades conforme a ARI Standard 710-2004
 30 °C (86 °F) Temp. de refrigerante líquido
 -15 °C (5 °F) Temp. de vapor saturado
 1.41 kg/min/ton (3.1 lb/min/ton) para R-134a
 1.36 kg/min/ton (3.0 lb/min/ton) para R-22 y R407C
 1.86 kg/min/ton (4.1 lb/min/ton) para R-404A/507 y R-12
 2.00 kg/min/ton (4.4 lb/min/ton) para R-502
 1.27 kg/min/ton (2.8 lb/min/ton) para R-410A

(2) Capacidades de agua basadas en:
 Sequedad en el punto de equilibrio en:
 50 partes por millón para R-134a, R404A/507,
 R-410A y R-407C
 60 partes por millón para R-22
 15 partes por millón para R-12
 30 partes por millón para R-502

(3) 20 gotas de agua = 1 gr. = 1 cc
 (4) Para 2 psi ΔP, multiplique el valor por 1.4

Capacidad de Refrigerante Líquido (Onzas)

Medida de la unidad	R-12		R-134a		R-22		R-407C		R-410A		R-404A/507		R-502	
	24°C	52°C	24°C	52°C	24°C	52°C	24°C	52°C	24°C	52°C	24°C	52°C	24°C	52°C
03	2.4	2.2	2.2	2.0	2.2	2.0	2.1	1.9	2.0	1.7	1.9	1.7	2.2	2.0
05	5.9	6.0	5.5	5.5	5.4	5.4	5.2	5.0	4.8	4.5	4.7	4.5	5.5	5.4
08	8.0	7.4	7.4	6.7	7.3	6.6	7.0	5.2	6.5	5.5	6.4	5.5	7.5	6.6
16	14.5	12.5	13.4	11.4	13.2	11.2	12.6	10.4	11.7	9.4	11.6	9.3	13.5	11.2
30	21.8	19.9	20.1	18.1	19.8	17.8	18.9	16.6	17.5	14.8	17.4	14.7	20.2	17.1
41	29.3	26.8	26.9	24.4	26.6	23.9	25.4	22.3	23.4	19.8	23.3	19.7	27.2	23.8
75	52.8	48.3	48.6	44.4	48.0	43.1	45.8	40.2	42.2	35.7	42.1	35.6	49.1	43.0

R-410A El filtro deshidratador TD está aprobado por CUL para una presión máxima de trabajo de 680 PSIG para todos los tamaños.

TD - Sellado de Bloque Desecante



Especificaciones Dimensionales

Cod	Modelo	Volúmen de d esecan te cm³ (cu in)	C onexión F=F la re S=Soldar 1/4F	Dimensiones (mm)						
				A	B	C	D			
887	TD-032	49 (3)	1/4S	---	112	65	44			
889	TD-032S		3/8F	95	---					
891	TD-033		3/8S	---	119					
895	TD-033S		1/4F	---	---					
896	TD-052		1/4S	---	122					
897	TD-052S	82 (5)	3/8F	---	122	76	64			
898	TD-053		3/8S	105	---					
	TD-053S		---	130	---					
	TD-053S		---	113	---					
901	TD-082	131 (8)	1/4F	---	143	97	64			
902	TD-082S		1/4S	126	---					
903	TD-083		3/8F	---	151					
904	TD-083S		3/8S	134	---					
905	TD-084		1/2F	---	156					
906	TD-084S		1/2S	135	---					
910	TD-162		1/4F	---	167					
911	TD-162S	262 (16)	1/4S	150	---	121	64			
912	TD-163		3/8F	---	175					
913	TD-163S		3/8S	158	---					
914	TD-164		1/2F	---	181					
915	TD-164S		1/2S	159	---					
916	TD-165		5/8F	---	192					
138	TD-165S		5/8S	166	---					
139	TD-303		3/8F	---	243					
140	TD-303S		492 (30)	3/8S	---			243	189	76
141	TD-304			1/2F	226			---		
	TD-304S	1/2S		---	249					
				227	---					

Cod	Modelo	Volúmen de d esecan te cm³ (cu in)	C onexión F=F la re S=Soldar 5/8F	Dimensiones (mm)			
				A	B	C	D
142	TD-303S	492 (30)	5/8S	---	260	189	76
148	TD-303S		3/4S	234	---		
151	TD-303S		7/8S	245	---		
	TD-417S-3017S		1/2F	249	---		
	TD-417S-3017S		1/2S	249	---		
605	TD-604S	672 (41)	5/8F	---	253	193	89
609S	TD-604S		5/8S	231	---		
757S	TD-759S		7/8S	---	264		
			5/8F	238	---		
152			5/8S	253	---		
155			7/8S	---	428		
156		983 (60)	1-1/8 S	402	---	357	76
157			7/8S	417	---		
158			1-1/8 S	417	---		
				392	---		
162		1229 (75)		392	---	332	89

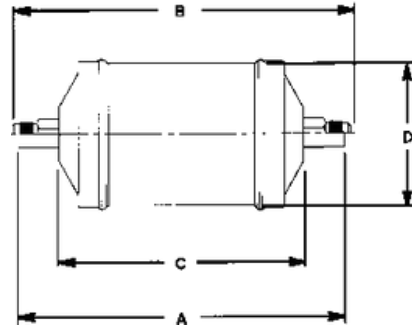

Filtros Deshidratadores ADK- Para Transporte Refrigerado

Características

- * Alta capacidad de remoción de humedad, ácidos y suciedad.
- * Compatible con los refrigerantes R-12, R-22, R-134a, R-404A/507 y mezclas.

Codigo	Modelo	Conexión 1/2" Flare	Reemplazo THERMOKING	Reemplazo CARRIER
2724	ADK-414TK	5/8" O'RINGx1/2" O'RING	66-4729	---
2725	ADK-415/4TK	5/8" Flarex1/2" Flare	66-4900	---
9830	ADK-415/4FTK	3/8" O'RING	20104015	14-00326-04
8192	ADK-163ORS			

BOK HH - Carbón Activado, Sellado de Bloque Desecante



Aplicación

El BOK HH es adecuado para la limpieza de sistemas de refrigeración por compresor quemado, y también para la retención de ceras en los sistemas de baja temperatura (congelación).

Características

- * Diseñado para una máxima eficiencia en la limpieza de sistemas después de una quemadura.
- * Acabado de pintura epóxica en polvo resistente a la corrosión.
- * Mezcla de carbón para remoción de contaminantes y ceras.
- Conexiones de cobre.



Especificaciones

- * Filtrado: 40 micrones.
- * Presión máxima de trabajo: 680 psig
- * Aprobados por CUL, File N° SA3124

NOMENCLATURA

EJEMPLO: BOK-305S-HH

BOK	30	5	S	HH
Modelo	Medida Unid. en pulg ³	Tamaño de conexión en 1/8"	Conexión S = OD F omitase para SAE	Mezcla de carbón

Especificaciones Dimensionales

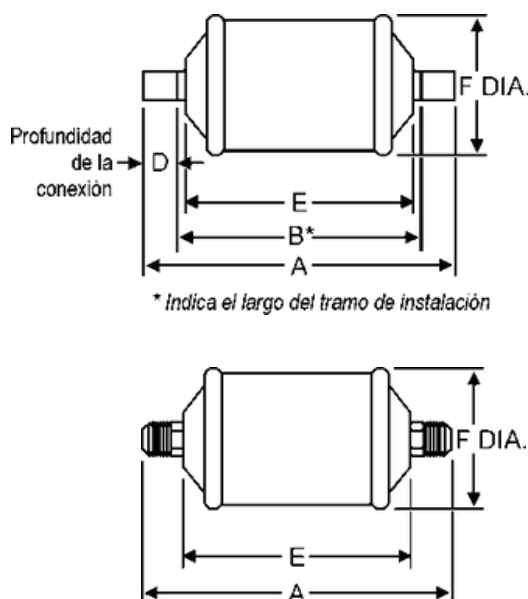

Código 3869	Modelo	Conexión 1/4 SAE	Dimensiones (mm)				
			A	B	D	E	F
3870	BOK-082-HH	3/8 SAE	142.9	-	-	100.0	74.6
8292	BOK-083-HH	1/4 SAE	150.8	-	-		
8293	BOK-162-HH	3/8 SAE	163.5	-	-		
8294	BOK-163-HH	3/8 ODF	171.5	-	-		
8295	BOK-163S-HH	1/4 SAE	155.6	133.4	11.1	117.5	73.0
8296	BOK-164-HH	1/4 ODF	176.2	-	-		
8297	BOK-164S-HH	5/8 SAE	157.2	131.8	12.7		
8298	BOK-165-HH	5/8 ODF	188.9	-	-		
8305	BOK-165S-HH	3/8 SAE	161.9	130.2	15.9		
8306	BOK-303-HH	1/2 SAE	244.5	-	-		
8307	BOK-304-HH	1/2 ODF	250.8	-	-		
8308	BOK-304S-HH	5/8 SAE	231.8	206.4	12.7	190.5	77.8
8309	BOK-305-HH	5/8 ODF	261.9	-	-		
8317	BOK-305S-HH	1/4 SAE	236.5	204.8	15.9		
8318	BOK-414-HH	5/8 SAE	254.0	-	-		
8320	BOK-415-HH	5/8 ODF	235.0	209.6	12.7		
8319	BOK-415S-HH	7/8 ODF	235.0	209.6	12.7	193.7	93.7
	BOK-417S-HH		265.1	-	-		

BFK - Bidireccional, Sellado de Bloque Desecante

climasmonterrey.com

Aplicación

Super alta capacidad de humedad y ácido. El BFK bi-direccional está diseñado para los equipos de tipo reversible o bomba de calor que utilizan aceite POE y refrigerantes HFC. Compatible con R-410A en todas las medidas.

El BFK es compatible para todos los sistemas de refrigeración que utilicen los refrigerantes y aceites tradicionales como el 12, 22 y 502, resultando de capacidad sobrada.

Características

- * Bidireccional.
- * Apropriados para los aceites POE y refrigerantes HFC.
- * Super alta capacidad de humedad y ácido.
- * Compatible también con los refrigerantes 12, 22, 502, mezclas y aceites mineral y alquilbenceno.
- * Capacidades desde 1 a 20 Tons.
- * Conexiones a flares o que las soldaduras de cobre.
- * Pintura electrostática en polvo contra corrosión.

Especificaciones

- * Presión máxima de trabajo: 680 PSI.
- * Aprobados por CUL, File No. SA3124.
- * Aprobados por Copeland para aceites POE.



Especificaciones Dimensionales

Cod	Modelo	Volumen de D esecante cm ³ (cu in)	C onexión S - Soldar F - Flare 1/4" F	Dimensiones (mm)			
				A	B	C	D
7563	BFK-052	82 (5)	1/4" S	---	123	77	68
7564	BFK-052S		3/8" F	105	---		
7565	BFK-053		3/8" S	---	131		
7504	BFK-053S		3/8" F	114	---		
7505	BFK-083	131 (8)	3/8" S	---	151	97	68
7507	BFK-083S		1/2" F	135	---		
7508	BFK-084		1/2" S	---	157		
7510	BFK-084S		5/8" F	137	---		
7511	BFK-085		5/8" S	---	169		
7377	BFK-085S		3/8" F	143	---		
7379	BFK-163		3/8" S	---	172		
7381	BFK-163S	1/2" F	155	---	118	80	
7382	BFK-164	1/2" S	---	177			
7384	BFK-164S	5/8" F	157	---			
7385	BFK-165	5/8" S	---	189			
7388	BFK-165S	3/8" F	163	---	191	80	
7389	BFK-303	3/8" S	---	244			
7390	BFK-303S	1/2" F	227	---			
7391	BFK-304	1/2" S	---	250			
7392	BFK-304S	5/8" F	228	---			
7393	BFK-305	5/8" S	---	261			
7395	BFK-305S	3/4" S	235	---			
7396	BFK-306S	7/8" S	246	---			
7397	BFK-307S	1-1/8" S	250	---			
	BFK-309S		250	---			

NOMENCLATURA

EJEMPLO: BFK-083 S			
BFK	08	3	S
Modelo	Tamaño bloque en pulg ³	Tamaño de conexión en 1/8"	Conexión S=soldar omitase para flare

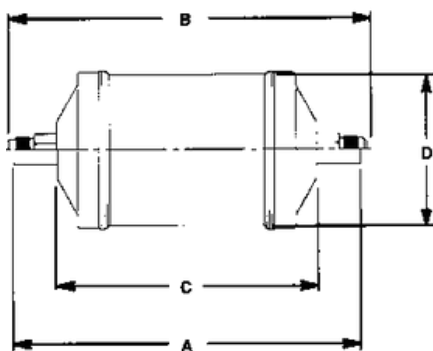

BFK - Bidireccional, Sellado de Bloque Desecante



Tabla de Retención en Gotas de Agua

Cod	Modelo	Tamaño de la unidad	Conexión S - Soldar F - Flare	Capacidades de flujo tons @ 1psi ΔP			Capacidad de retención de agua Gotas de agua					
				R-22	R-410A	R-407C	R-22		R-410A		R-407C	
							24°C	52°C	24°C	52°C	24°C	52°C
7562	BFK-052	05	1/4" F	1.6	1.6	1.6	73	66	39	35	58	42
7563	BFK-052S		1/4" S	2.2	2.2	2.2						
7564	BFK-053		3/8" F	3.0	3.0	2.9						
7565	BFK-053S		3/8" S	4.0	4.0	3.9						
7504	BFK-083		3/8" F	4.5	4.5	4.4						
7505	BFK-083S	3/8" S	5.1	5.1	5.0	159	144	85	75	106	79	
7507	BFK-084	1/2" F	6.4	6.4	6.3							
7508	BFK-084S	1/2" S	6.7	6.7	6.6							
7510	BFK-085	5/8" F	7.8	7.8	7.7							
7511	BFK-085S	5/8" S	8.1	8.1	7.9							
7377	BFK-163	16	3/8" F	4.6	4.6	4.5	323	294	178	160	237	179
7379	BFK-163S		3/8" S	5.2	5.2	5.1						
7381	BFK-164		1/2" F	7.7	7.7	7.6						
7382	BFK-164S		1/2" S	8.1	8.1	7.9						
7384	BFK-165		5/8" F	8.3	8.3	8.1						
7385	BFK-165S		5/8" S	8.7	8.7	8.5						
7388	BFK-303	30	3/8" F	4.6	---	4.5	585	532	321	287	452	345
7389	BFK-303S		3/8" S	5.8	---	5.7						
7390	BFK-304		1/2" F	7.6	---	7.5						
7391	BFK-304S		1/2" S	9.7	---	9.5						
7392	BFK-305		5/8" F	10.3	---	10.1						
7393	BFK-305S		5/8" S	14.2	---	13.9						
7395	BFK-306S		3/4" S	16.0	---	15.7						
7396	BFK-307S		7/8" S	16.7	---	16.4						
7397	BFK-309S		1-1/8" S	20.1	---	19.7						

(1) Capacidades conforme a ARI Standard 710-2004
 30 °C (86 °F) Temp. de refrigerante líquido
 -15 °C (5 °F) Temp. de vapor saturado
 1.41 kg/min/ton (3.1 lb/min/ton) para R-134a
 1.36 kg/min/ton (3.0 lb/min/ton) para R-22 y R407C
 1.86 kg/min/ton (4.1 lb/min/ton) para R-404A/507 y R-12
 2.00 kg/min/ton (4.4 lb/min/ton) para R-502
 1.27 kg/min/ton (2.8 lb/min/ton) para R-410A

(2) Capacidades de agua basadas en:
 Sequedad en el punto de equilibrio en:
 50 partes por millón para R-134a, R404A/507,
 R-410A y R-407C
 60 partes por millón para R-22
 15 partes por millón para R-12
 30 partes por millón para R-502

(3) 20 gotas de agua = 1 gr. = 1 cc
 (4) Para 2 psi ΔP, multiplique el valor por 1.4

R-410A - El filtro desecante BFK está aprobado por CUL para una presión máxima de trabajo de 680 psig para todos los tamaños.

SELECCIÓN

Seleccione de acuerdo con la tabla de capacidad mostrada en la parte superior, en las columnas de capacidad de flujo.

Tabla de Capacidades en Toneladas de Refrigeración

Descripción	Refrigeración, Baja Temperatura y Refrigeración Comercial			Aire Acondicionado	
	Reemplazo e Instalación en el Campo				
	Capacidades recomendadas a una caída de presión de 2 psi (Ver tabla de capacidades con datos ARI a 1 psi ΔP)				
	R-12/134a	R-22/407C/410A	R-404A/507	R-12/134a	R-22/407C/410A
032, 032S	1/2	1/2	1/2	1	1-1/2
033, 033S	1/2	1/2	1/2	1	1-1/2
052, 052S	3/4	3/4	1/2	1	1-1/2
053, 053S	1-1/2	2	1-1/2	3	4
082, 082S	1	1	3/4	1-1/2	2
0825S	1	2	1	3	4
083, 083S	2	3	2	4	5
084, 084S	2	4	2	5	7-1/2
162, 162S	1-1/2	2	1	1-1/2	2
1625S	2	3	2	3	4
163, 163S	3	5	3	4	5
164, 164S	3	5	3	5	10
165, 165S	3	7-1/2	3	7-1/2	12
303, 303S	4	5	3	4	6
304, 304S	4	7-1/2	4	7-1/2	10
305, 305S	7-1/2	10	5	10	15
307S	7-1/2	10	5	18	24
309S	7-1/2	15	5	20	26
413	4	5	4	5	5
414, 414S	4	5	5	7-1/2	12
415, 415S	7-1/2	7-1/2	7-1/2	12	18
417S	10	10	7-1/2	18	25
419S	10	12	10	20	27
757S	20	25	15	22	30
759S	22	30	20	25	34

ASK HH - Sellado de Bloque Desecante



NOMENCLATURA

EJEMPLO:ASK-165S-VV-HH

ASK	16	5	S	VV	HH
Modelo	Medida Unid.en pulg ³	Tamaño de conexión en 1/8"	Conexión S=ODF	V á lvula de A cceso D oble	Mezcla de carbón

Aplicación

Adecuado para la línea de succión con refrigerantes CFC, HCFC y HFC.

El ASK HH utiliza un bloque con mezcla de carbón para la remoción de humedad, ácido y contaminantes.

Características

- * Doble válvula de acceso.
- * Mezcla de carbón para la remoción de contaminantes solubles y cera.
- * Conexiones de cobre.
- * Acabado de pintura epóxica en polvo resistente a la corrosión.

Especificaciones

- * Filtrado: 40 micrones.
- * Presión máxima de trabajo: 500 psig
- * Aprobados por CUL, File N° SA3124

Especificaciones Dimensionales

Código	Modelo	Conexión ODF	Dimensiones (mm)					
			A	B	C	D	E	
8271		5/8						
8272	ASK-165S-VV-	3/4	161.9	130.2	15.9	117.5	79.8	
8273	HH ASK-166S-	7/8	171.5	139.7	9.5			
8282	VV-HH ASK-	3/4	176.2	138.1	19.1	190.5	79.8	
8283	167S-VV-HH	7/8	246.1	217.5	15.9			
8284	ASK-306S-VV-	1 1/8	250.8	212.7	19.1	190.5	79.8	
	HH ASK-307S-		258.8	212.7	23.8			

VV-HH ASK-309S-VV-HH

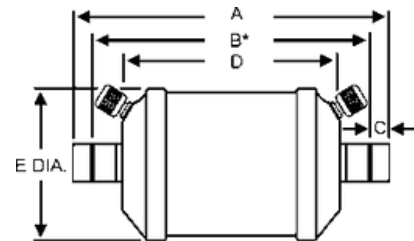

* Indica el largo del tramo de instalación.

Tabla de Selección de Capacidades (Tons.)

Código	Modelo	Conexión Soldar (pulg)	Capacidad de flujo en T.R. \dot{A} (para kW multiplique por 3.5)																			
			R-134a				R-22				R-407C				R-410A				R-404A/507			
			Temperatura de Evaporación en $^{\circ}C$																			
			-7	-18	-2	-7	-18	-29	-40	-7	-18	-29	-40	-7	-18	-29	-40	-7	-18	-29	-40	
			Caída de Presión en PSI																			
1.5	1	9	2	1.5	1	0.5	2	1.5	1	0.5	2	1.5	1	0.5	2	1.5	1	0.5	2			
8271	ASK-165S-VV-HH	5/8 ODF	1.4	0.8	0.5	2.1	1.4	0.9	0.4	2.4	1.7	1.1	0.5	1.4	1.0	0.6	0.3	1.9	1.2	0.8	0.3	
8272	ASK-166S-VV-HH	3/4 ODF	1.7	1.0	0.5	2.6	1.7	1.0	0.5	3.0	2.1	1.2	0.7	1.8	1.2	0.7	0.3	2.4	1.6	0.9	0.5	
8273	ASK-167S-VV-HH	7/8 ODF	1.8	1.1	0.	2.8	1.9	1.1	0.6	3.2	2.3	1.4	0.8	1.9	1.3	0.7	0.4	2.6	1.7	1.0	0.6	
8282	ASK-306S-VV-HH	3/4 ODF	2.3	1.4	6	3.5	2.3	1.4	0.8	4.0	2.8	1.7	1.1	2.4	1.6	0.9	0.5	3.2	2.2	1.2	0.7	
8283	ASK-307S-VV-HH	7/8 ODF	2.5	1.5	0.	3.8	2.5	1.5	0.8	4.4	3.0	1.9	1.1	2.6	1.7	1.0	0.5	3.5	2.3	1.4	0.7	
8284	ASK-309S-VV-HH	1 1/8 ODF	2.6	1.6	6	4.0	2.6	1.6	0.8	4.6	3.1	2.0	1.1	2.7	1.8	1.1	0.5	3.7	2.4	1.5	0.7	

(1) Capacidades conforme a ARI 730-2005

0.
8
0.
8
0.
8

ASD Premium - Sellado con Desecante Suelto



Aplicación

El ASD es un filtro deshidratador premium de la línea de succión que incluye una mezcla de desecantes además del elemento filtrante.

Ideal para la eliminación de humedad, ácido y contaminantes sólidos.

Adecuado para refrigerantes CFC, HCFC y HFC.

Características

- * Filtrado premium.
- * Doble válvula de acceso.
- * Conexiones de cobre.
- * Acabado de pintura epóxica en polvo resistente a la corrosión.

Especificaciones

- * Filtrado: 40 micrones.
- * Presión máxima de trabajo: 500 psig
- * Aprobados por CUL, File N° SA3124

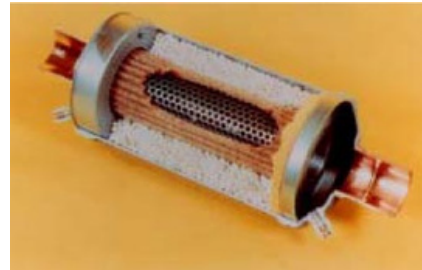

NOMENCLATURA

EJEMPLO: ASD-35S5-VV				
ASD	35	S	5	VV
Modelo	Medida Unid. en pulg ³	Conexión S = ODF F = SAE	Tamaño de conexión en 1/8"	Válvulas de acceso D obles

Especificaciones Dimensionales

C ódigo	Modelo	C onexión	Dimensiones (mm)				
			A	B	C	D	E
8893		3/8 SAE					
8906	ASD-28F3 A S	3/8 ODF	140.0	-	11.1	104.8	93.7
8901	D -28S 3-V V A	1/2 ODF	142.1	119.9	11.1		
8945	S D -28S 4-V V	5/8 SAE	144.5	119.1	12.7		
8877	A S D -35F 5-V	5/8 ODF	192.1	-	-	120.	
8867	V A S D -35S 5-	3/4 ODF	165.9	134.1	15.9	7	
8865	V V A S D -45S	7/8 ODF	196.9	165.1	15.9	141.	
8868	6-V V A S D	1 1/8 ODF	201.6	163.5	19.1	3	
8873	-45S 7-V V A S	1 3/8 ODF	224.6	178.6	23.0	155.	
8885	D -50S 9-V V	1 5/8 ODF	311.2	261.9	24.6		
	ASD-75S11-VV		308.8	251.6	28.6		

A S D -75S 13-
V V

6

209.

6

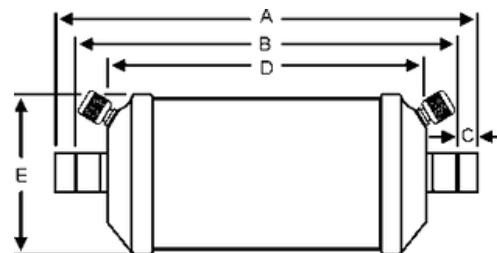

ASD Premium - Sellado con Desecante Suelto



Tabla de Selección de Capacidades (Tons.)

Código	Modelo	Conex. soldar (pulg)	Capacidad de flujo en T.R. A (para kW multiplique por 3.5)																							
			R-134a				R-22				R-407C				R-410A				R-404A/507							
			Temperatura de Evaporación en °F																							
			4.4	-7	-18	-29	4.4	-7	-18	-29	-40	4.4	-7	-18	-29	-40	4.4	-7	-18	-29	-40	4.4	-7	-18	-29	-40
			Caída de Presión en psi																							
			2	1.51		0.	3	2	1.5	1	0.5	3	2	1.5	1	0.5	3	2	1.5	1	0.5	3	2	1.5	1	0.5
8893	ASD-28F3	3/8 SAE	0.9	0.4	0.3	5	2.1	1.1	0.	0.4	0.3	2.4	1.3	0.9	0.5	0.5	1.4	0.7	0.4	0.2	0.1	1.9	0.9	0.	0.3	0.1
5/8 ODF	ASD -28S 3-V		1.1	0.6	0.5	0.	2.3	1.3	0.	0.	0.5	2.6	1.5	1.1	0.7	0.7	1.6	0.9	0.6	0.4	0.3	2.1	1.1	5	0.5	0.3
1/2 ODF	V A S D -28S		1.9	1.2	0.8	4	3.8	2.1	9	6	0.	4.2	2.4	1.7	1.2	1.1	2.6	1.4	1.0	0.7	0.5	3.6	1.8	0.1	0.7	0.5
5/8 SAE	4-V V A S D		2.2	1.4	1.0	0.	4.4	2.5	1.4	1.0	8	4.9	2.9	2.1	1.5	1.2	3.0	1.7	1.2	0.8	0.	4.1	2.1	7.3	0.9	0.6
5/8 ODF	-35F 5-V V A S		2.9	1.9	1.3	6	5.8	3.2	1.7	1.2	0.	6.5	3.7	2.7	2.0	1.3	4.0	2.2	1.5	1.1	6	5.4	2.8	1.7	1.1	0.8
3/4 ODF	D -35S 5-V V A		3.9	2.5	1.7	0.1	7.0	4.6	2.2	1.6	9	7.8	5.3	3.9	2.5	1.5	4.8	3.2	2.2	1.3	0.7	6.4	3.7	2.5	1.6	1.0
7/8 ODF	S D -45S 6-V V		5.1	3.5	2.2	8	9.2	6.0	3.2	2.0	10	10.0	6.9	4.9	3.2	1.9	6.3	4.1	2.8	1.7	0.7	7.5	4.8	3.3	2.	1.1
1 ODF	ASD -45S 7-V		7.3	4.9	3.0	1.8	13.2	8.5	4.1	2.6	1.8	15.0	9.7	6.9	4.3	2.4	9.0	5.8	3.9	2.3	0.	11.0	6.9	4.	0	1.4
1 3/8 ODF	V A S D -50S		8.8	5.8	3.5	1.8	16.2	10.2	5.7	3.5	2.0	18.0	12.0	8.1	4.9	2.7	11.0	7.0	4.6	2.7	9	14.0	8.4	6	2.8	1.6
1 5/8 ODF	9-V V ASD-		9.3	6.1	3.7	1.9	17.3	10.7	6.7	4.	2.1	19.0	12.0	8.4	5.2	2.8	12.0	7.3	4.8	2.8	1.2	15.0	8.9	5.4	3.2	1.7

(1) Capacidades conforme a ARI 730-2005

886 -75S 13-V V

8

887

3

888

5

SFD - Sellado con Desecante Compactado

Aplicación

Filtro deshidratador estándar con desecante suelto, ideal para después de una quemadura de compresor y/o reparaciones mayores.

Elimina humedad, ácido y contaminantes.

Adecuado para refrigerantes CFC, HCFC y HFC.

Características

- * Doble válvula de acceso.
- * Conexiones de cobre.
- * Acabado de pintura epóxica en polvo resistente a la corrosión.

Especificaciones

- * Filtrado: 40 micrones.
- * Presión máxima de trabajo: 400 psig
- * Aprobados por CUL, File N° SA3124



NOMENCLATURA

EJEMPLO: SFD-13S5-VV				
SFD	13	S	5	VV
Modelo	Medida Unid. en pulg ³	Conexión S=OD F=F=SAE	Tamaño de conexión en 1/8"	Válvulas de acceso D obles

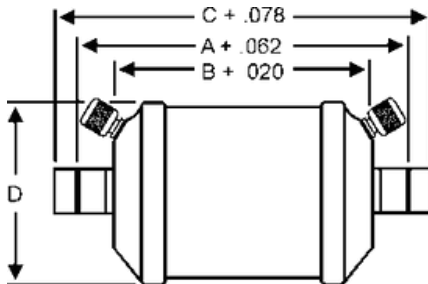

Especificaciones Dimensionales

Código	Modelo	Conexión	Dimensiones (mm)			
			A	B	C	D
8974	SFD-08F 3-VV	3/8 SAE				
8972	SFD-08S 3-VV	3/8 ODF	N/A		139.7	79.4
8976	SFD-08F 4-VV	1/2 SAE	134.9		157.2	
8973	SFD-08S 4-VV	1/2 ODF	N/A		146.1	
8937	SFD-08S 5-VV	5/8 ODF	100.0		127.0	
8923	SFD-13F 3-VV	3/8 SAE	99.2		131.1	93.7
8900	SFD-13S 3-VV	3/8 ODF	-		139.7	
8928	SFD-13F 4-VV	1/2 SAE	100.8	85.7	123.0	
8887	SFD-13S 4-VV	1/2 ODF	-		146.1	
8922	SFD-13F 5-VV	5/8 SAE	100.0		125.4	
8871	SFD-13S 5-VV	5/8 ODF	-		155.6	
8866	SFD-13S 6-VV	3/4 ODF	99.2		131.0	
8869	SFD-13S 7-VV	7/8 ODF	101.6		133.4	
8954	SFD-27S 6-VV	3/4 ODF	108.0		146.1	
8870	SFD-27S 7-VV	7/8 ODF	146.1		177.8	
8872	SFD-27S 9-VV	1 1/8 ODF	152.4	130.2	190.5	
8895	SFD-54S11-VV	1 3/8 ODF	147.6		193.7	
8924	SFD-54S 13-VV	1 5/8 ODF	261.9	209.6	311.2	
			251.6		308.8	

SFD - Sellado con Desecante Compactado



Tabla de Selección de Capacidades (Tons.)

Código	Modelo	Conexión (pulg)	Capacidad de flujo en T.R. A (para kW multiplique por 3.5)																								
			R-134a					R-22					R-407C					R-410A					R-404A/507				
			Temperatura de Evaporación en °C																								
			4.4	-7	-18	-29	4.4	-7	-18	-29	-40	4.4	-7	-18	-29	-40	4.4	-7	-18	-29	-40	4.4	-7	-18	-29	-40	
			Caída de Presión en psj																								
			2	1.5	1	0.5	3	2	1.5	1	0.5	3	2	1.5	1	0.5	3	2	1.5	1	0.5	3	2	1.5	1	0.5	
892	SFD-13F3-VV	3/8SAE	0.7	0.4	0.2	0.1	1.4	0.8	0.4	0.2	0.1	1.6	0.9	0.5	0.2	0.1	1.8	0.5	0.3	0.1	1.3	0.7	0.4	0.2	0.1		
3	SFD-13S3-VV	3/8ODF	1.3	0.8	0.5	0.2	2.2	1.3	0.8	0.5	0.2	2.4	1.5	1.0	0.3	0.3	2.7	1.6	1.1	0.5	1.9	1.1	0.7	0.4	0.2		
890	SFD-13F4-VV	1/2SAE	1.5	1.0	0.6	0.3	2.4	1.6	1.1	0.7	0.4	3.9	1.8	1.3	0.6	0.5	2.4	1.6	1.1	0.7	3.0	1.3	0.9	0.5	0.3		
8	SFD-13S4-VV	1/2ODF	2.3	1.5	1.0	0.5	3.5	2.3	1.6	1.0	0.4	4.1	2.6	1.9	0.8	0.7	2.4	1.6	1.1	0.7	3.0	1.9	1.4	0.8	0.5		
888	SFD-13F5-VV	5/8SAE	2.5	1.7	1.1	0.6	3.7	2.4	1.6	1.0	0.5	5.5	2.8	1.9	0.9	0.8	3.3	1.6	1.1	0.7	4.2	2.0	1.4	0.9	0.6		
887	SFD-13S5-VV	5/8ODF	3.1	2.1	1.3	0.6	4.0	3.2	2.2	1.4	0.6	7.1	3.7	2.7	1.2	1.1	4.4	2.2	1.5	0.9	5.6	2.7	2.3	1.1	0.7		
886	SFD-13S6-VV	3/4ODF	4.1	2.7	1.7	0.7	4.2	3.5	2.8	1.8	0.7	8.0	4.8	3.4	1.2	1.3	4.9	2.9	1.9	1.1	6.3	3.5	2.6	1.4	0.8		
8869	SFD-13S7-VV	7/8ODF	4.0	3.0	1.9	0.7	4.0	3.0	1.9	1.0	0.6	7.1	5.3	3.6	1.7	1.3	4.4	3.2	2.0	1.2	5.6	3.9	2.3	1.5	0.7		
8954	SFD-27S6-VV	3/4ODF	4.0	2.7	1.7	0.7	4.0	3.2	2.0	1.0	0.8	8.3	4.8	3.4	2.2	1.3	5.1	2.9	1.9	1.3	6.5	3.5	2.7	1.4	0.8		
8870	SFD-27S7-VV	7/8ODF	4.1	3.1	1.9	0.7	4.2	3.2	2.0	1.0	0.8	9.5	5.5	3.9	2.3	1.5	5.8	3.3	2.2	1.2	7.5	4.1	3.0	1.6	0.9		
8872	SFD-27S9-VV	11/8ODF	4.7	3.4	2.0	1.0	4.0	3.5	2.1	1.0	1.1	8.1	6.2	4.2	2.2	1.5	5.0	3.7	2.4	1.3	6.4	4.0	2.5	1.7	0.7		
8895	SFD-54S11-VV	1 3/8 ODF	5.2	2.9	1.7	0.8	4.0	3.0	1.8	1.0	1.0	8.2	5.3	3.6	2.5	1.3	5.1	3.2	2.0	1.4	6.5	3.6	2.6	1.5	0.8		
8924	SFD-54S13-VV	1 5/8 ODF	4.5	3.0	1.8	0.9	4.0	3.2	2.0	1.0	1.0		5.4	3.9	2.6	1.3		3.2	2.2	1.2	0.7			1.6			

(1) Capacidades conforme a ARI 730-2005

4.6 1.0 0.5 4.0 2.5 0.7 0

1.0 7.3 6 2.5 0.7 0

0.7 4.7

9 4

0.

9

ASF - Sellado de Núcleo Filtrante



Aplicación

Los filtros de línea de succión ASF están diseñados especialmente para proteger al compresor de suciedad y cualquier contaminante sólido.

Características

- * Doble válvula de acceso.
- * Conexiones de cobre.
- * Acabado de pintura epóxica en polvo resistente a la corrosión.

Especificaciones

- * Filtrado: 40 micrones.
- * Presión máxima de trabajo: 500 psig
- * Aprobados por CUL, File N° SA3124



NOMENCLATURA

EJEMPLO: ASF-35S5-VV				
ASF	35	S	5	VV
Modelo	Medida Unid. en pulg ³	Conexión S = OD F F = SAE	Tamaño de conexión 1/8"	Válvulas de acceso D obles

Especificaciones Dimensionales

Código	Modelo	Conexión	Dimensiones (mm)				
			A	B	C	D	E
8951		3/8 ODF					
8962	ASF-28S3-VV	1/2 ODF	142.1	119.9	11.1	104.8	66.7
1822	ASF-28S4-VV	7/8 SAE	144.5	119.1	12.7		
1823	ASF-28S7	1-1/8 ODF	165.1	127.0	19.0		
8975	ASF-28S9	5/8 SAE	188.1	142.5	23.0		
8911	ASF-35F5-VV	5/8 ODF	192.1	-	-	120.7	93.7
8916	ASF-35S5-VV	3/8 SAE	165.9	134.1	15.9		
8880	ASF-45F3-VV	3/4 ODF	195.3	-	-		
8878	ASF-45S6-VV	7/8 ODF	196.9	165.1	15.9		
8874	ASF-45S7-VV	11/8 ODF	201.6	163.5	19.1	3	127.0
8596	ASF-50S9-VV	21/8 ODF	224.6	178.6	23.0		
8597	ASF-64S17-V	25/8 ODF	298.5	230.2	33.3		
8883	ASF-64S21-V	13/8 ODF	330.2	254.0	38.1		
8894	ASF-75S11-VV	15/8 ODF	311.2	261.9	24.6	193.7	127.0
	ASF-75S13-VV		308.8	251.6	28.6	193.7	

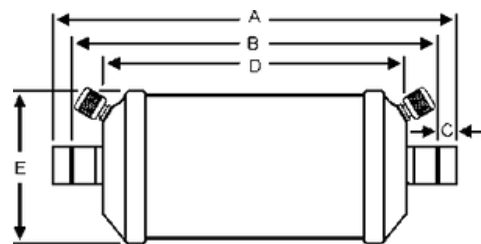

ASF - Sellado de Núcleo Filtrante



Tabla de Selección de Capacidades (Tons.)

Código	Modelo	Conexión (pulg)	Capacidad de flujo en T.R. \dot{A} (para kW multiplique por 3.5)																								
			R-134a				R-22				R-407C				R-410A				R-404A/507								
			Temperatura de Evaporación en $^{\circ}\text{C}$																								
			4.4	-7	-18	-29	4.4	-7	-18	-29	-40	4.4	-7	-18	-29	-40	4.4	-7	-18	-29	-40	4.4	-7	-18	-29	-40	
			Caída de Presión en psi																								
895	ASF-28S 3-V	3/8 ODF	1.2	1.5	0.5	0.4	2.4	1.3	0.9	1	0.5	2.7	2	1.5	1	0.5	1.6	0.9	0.6	1	0.5	0.3	2.2	1.1	0.7	1	0.5
1	VASF-28S	1/2 ODF	2.0	1.3	0.9	0.7	4.1	2.3	1.2	0.9	4.6	2.6	1.9	1.5	1.2	3.2	1.8	1.1	0.8	0.7	4.4	2.3	1.4	1.4	0.8	0.7	
8905	ASF-85F5-VV A	5/8 SAE	2.3	1.5	1.0	0.8	4.7	2.6	1.8	1.3	1.6	7.3	3.0	2.2	1.6	1.3	4.5	2.5	1.2	0.9	1.0	3.2	2	1.4	0.9		
8911	SF-35S 5-V V	5/8 ODF	3.3	2.2	1.5	1.2	6.6	3.7	2.6	1.9	2.2	11	4.2	3.1	2.3	2.1	6.7	3.8	1.8	1.3	1.4	6.1	3.2	1.4	1		
8880	ASF-45S 6-V	3/4 ODF	4.8	3.1	2.2	1.6	9.8	5.5	3.7	2.7	3.0	13	6.3	4.5	3.3	3.0	8.2	5.5	2.5	1.8	2.0	9.1	4.7	4.5	1.9	1.4	
8878	VASF-45S 7-	7/8 ODF	6.7	4.7	3.1	1.7	12	8	5.6	3.6	2.6	21	9.2	6.8	4.4	4.0	13	8.2	3.8	2.4	1.7	9.8	6.3	6.7	2.8	1.5	
8874	VVASF-50S	1 1/8 ODF	9.5	6.7	4.3	2.3	19	12	8.2	4.9	6.9	46	14	9.9	6.0	3.5	28	19	5.6	3.3	4.5	16	10	15	4	2	
8596	9-V VASF	2 1/8 ODF	26	18	12	6.4	41	27	19	12	8.6	51	31	23	15	9.3	31	21	13	8.0	5.6	35	23	18	9.8	5.2	
8597	-64S 17-V V A	2 5/8 ODF	31	21	14	7.9	46	31	22	14	3.2	27	36	27	17	11.5	16	10	15	9.3	2.1	40	26	8.3	12	6.5	
8883	SF-64S 21-V V	1 3/8 ODF	12	8.7	5.6	3	24	15	10	6.5	33	17	17	12	8.0	4.3	10	11	6.8	4.3	2.2	20	13	8.4	5.1	2.6	
8894	ASF-75S11-VV	1 5/8 ODF	14	9.5	6.3	3.4	15	16	11	6.7	18	13	18	13	8.3	4.4	10	11	7.5	4.5	2.2	21	13	8.4	5.2	2.7	

(1) Capacidades convertidas a ARI 730-2005

v

VAL - Comerciales Sellados hasta 1/2 HP



Características

- * Máxima remoción de humedad y filtración de impurezas sólidas.
- * Desecante 100% tamiz molecular.
- * Compatible con los refrigerantes R-12, R-22, R-134a, R-404A/507 y mezclas.
- * Para equipos de refrigeración de 1/12 hasta 1/2 HP.
- * Fabricado en acero.
- * Conexiones flare y soldar.
- * Filtros VAL-22: cojín de fibra de vidrio y cedazo de latón de 100 mallas/pulg.
- * Pintura electrostática en polvo resistente a la corrosión.
- * Aprobados por: CUL, File No. SA7175.

Aplicación

Para uso en enfriadores de botellas, refrigeradores y congeladores comerciales, refrigeradores domésticos, todos hasta de 1/2 HP.

El filtro deshidratador VAL-22 ofrece la máxima seguridad en la deshidratación de sistemas de refrigeración domésticos y comerciales.

Su extraordinaria capacidad de retención de humedad e impurezas permite reparaciones más confiables, reduciendo la posibilidad de que se obstruya el flujo de refrigerante en el capilar.

La preferencia de los técnicos de campo, por muchos años, ha demostrado la efectividad del VAL-22, ya que ha reducido significativamente las garantías por las reparaciones que otorgan.

Tabla de Capacidades

Código	Modelo	Conexiones		Long. total (mm)	Capacidad (HP)
		Entrada	Salida		
251	VAL-22 (1)	1/4" flare		111-6	Hasta 1/2
247	VAL-22T (2)	1/4" flare		126	
271	VAL-22AI	1/4" soldar	Capilar	126/110	
243	VAL-22DAI (3)			1/4" flare	
010	VAL-50 (1)	1/4" flare		144	Hasta 1/3
014	VAL-50T (2)	1/4" flare		144	

- (1) Sin tuercas
- (2) Con tuercas incluidas
- (3) Doble entrada



Aplicación

Para uso en refrigeradores y congeladores domésticos, servibares, sistemas de refrigeración con equipos fraccionarios y hasta de 1 HP.

Características

- * Alta remoción de humedad.
- * Desecante 100% tamiz molecular.
- * Compatible con: R-12, R-22, R-134a, R-404A/507, R-409A y mezclas.
- * Compatible con aceites: mineral, alquilbenceno y POE.
- * Para equipos de refrigeración de 1/12 a 1 HP.
- * Fabricado con tubo de cobre de alta calidad y resistencia.
- * Filtros cedazo en la entrada y salida.
- * Diseñados para equipos de refrigeración nuevos y para el mercado de reemplazo.
- Aprobados por CUL, File No. SA7175.



Tabla de Capacidades

Código	Modelo	Conexiones		Long. total (mm)	Capacidad (HP)
		Entrada	Salida		
001	T-10-4 (7)	1/4"	Capilar	10	Hasta 1/4
006	T-10-4DCK			5	
012	TMO-100			11	
095	PAQ-TMO-100(5)			11	
048	T-210-4	1/4" (3)	3/16"(1)	4	
007	TL-10 (7)	1/4" (1)		4	
009	TL-10VC (7)	1/4" (2)		10	
025	TL-15 (7)	1/4" (1)	Capilar	6	Hasta 1/3
002	T-25-4 (7)	1/4"		22	Hasta 3/4
057	T-25-4DCK (6)	1/4" (1)	3/16"(1)	8	Hasta 1
058	TL-25-4	3/8"		24	Hasta 1/2
7113	TF-10-38	1/4"	1/4"		
005	TF-25-4	1/4"	CAPILAR	4	

(1) Extensiones soldar 26
 (2) Extensiones soldar (dos entradas) con válvula de acceso 2
 (3) Dos entradas 11
 (4) Paquete de 5 piezas de T10-4, sin etiqueta
 (5) Paquete de 6 piezas de TMO-100, con etiqueta 3
 (6) Paquete de 4 piezas de T25-4, sin etiqueta
 (7) Modelos con aprobación CUL 12
 (*) Filtro 3
 24
 6
 10
 5
 11
 3

Comerciales de Cobre con Sílica



Aplicación

Para uso en equipos de refrigeración comercial hasta de 10 HP, con compresor abierto.

Características

- * Para remoción de humedad e impurezas sólidas.
- * Desecante: Per-sílica.
- * Compatible con R-12, R-22, R-502, mezclas y aceites de refrigeración: mineral y alquilbenceno.
- * Para equipos de refrigeración de 1/4 a 10 HP.
- * Sellados y recargables.
- * Fabricado con tubo de cobre de alta calidad y resistencia.
- * Recubrimiento de pintura epóxica.
- * Cedazo de latón.
- * Conexiones flare.

Tabla de Capacidades

Código	Modelo	Capacidad en HP	Conexiones flare *	Longitud total mm
TIPO SELLADO				165
24	T-65-6	1/4 a 1/3	1/4"	160
8	T-85-6	1/3 a 1/2		168
24	T-100-	1/2 a 3/4		215
TIPO RECARGABLE		1/2 a 3/4		226
252	T-110-6	3/4 a 1	1/4	281
253	T-170-6	1 a 1 1/2		250
254	T-170-10	2	"	256
255	T-250-10	3		335
256	T-350-10		3/8	341
257	T-350-12	4		355
258	T-500-10	5	"	488
259	T-500-12	7 1/2		622
260	T-500-16		1/2	
261	T-750-16	10		
262	T-1000-16		3/8	

* Con tuerca

1/2

"

5/8

"

Per-sílica

La Per-sílica con indicador de humedad es un desecante para retención de humedad en forma de pequeñas perlas translúcidas de color ámbar.

El indicador de humedad es una coloración complementaria que cambia con el grado de saturación de humedad, a fin de que el usuario visualice si este desecante está en condiciones de uso o si está saturado de humedad. Si la coloración se torna azulosa indica que está seco, y si se torna rosada o blanca es que está contaminado.



Se ofrece en dos presentaciones:

Código	Modelo	Peso aproximado
265	TRS -8 0	800 gr.
266	0 TRS -4	400 gr.

0 0



Procedimiento de limpieza del sistema de refrigeración por compresor quemado

- 1) Diagnostique que efectivamente el compresor se haya quemado y trate de determinar primero la causa.
- 2) Para quemaduras leves, en que la contaminación no se alcanzó a extender, resulta económico conservar la carga de refrigerante, siempre que cuente con válvulas de servicio del compresor. Si no es posible recuperar el refrigerante, no lo tire a la atmósfera.
- 3) Se detectará que el sistema está severamente contaminado cuando se observa:
 - el aceite con coloración oscura diferente a su condición original,
 - fuerte olor ácido en el refrigerante, o
 - residuos visibles de carbonización en los puertos de las válvulas de servicio cuando se abren.

Una prueba de acidez en el aceite con el probador Acid Alert marcaría un alto contenido de acidez. Podría requerirse un lavado interior del sistema con el refrigerante recomendado por los fabricantes de refrigerantes. La mayor contaminación en el sistema se acumula desde el compresor, la línea de descarga y el condensador, hasta el filtro deshidratador de líquido.
- 4) Precaución. Evite el contacto con el refrigerante y/o el aceite, así como, respirar sus vapores, porque contienen ácidos peligrosos. Evite aun más el contacto del refrigerante líquido con ojos y piel.
- 5) Para ambos casos de quemadura, leve y severa, se seguirá el mismo procedimiento, salvo los casos de quemadura severa en que adicionalmente se podrá requerir el lavado del sistema.
- 6) Retire el compresor dañado, desármelo, revíselo y trate de determinar las causas que originaron el daño. Si no dispone de los recursos técnicos apropiados, es recomendable enviarlo a un taller especializado sin abrirlo, para obtener un diagnóstico confiable de la causa raíz de la falla. Éste también lo podrá reparar si es un semi-hermético.
- 7) Asegúrese de que la causa que dañó al compresor haya sido eliminada. Si no la corrige, el nuevo compresor también se dañará o se quemará.
- 8) Desmonte y revise los accesorios (mofle de descarga, separador de aceite, indicador de líquido, válvula solenoide, tanque receptor, etc.) y la válvula termostática de expansión del sistema. Límpielos adecuadamente y reemplace los que estén dañados o que no sean confiables. Preferentemente no altere el sobrecalentamiento de la VTE si es que conserva el ajuste de fábrica. Deseche los filtros deshidratadores usados. Enseguida, vuelva a armar y reinstalar con los accesorios y VTE en el sistema de refrigeración.
- 9) Instale el compresor nuevo. No lo arranque. Solo energice su resistencia de calentamiento de cárter. Asegúrese de que tenga su carga de aceite.
- 10) Revise la instalación eléctrica, desde la acometida hasta el compresor. Asegúrese de que todos los interruptores y controles estén en buen estado, que sean los adecuados y que estén debidamente ajustados o calibrados. Corrija cualquier anomalía.
- 11) Instale un filtro deshidratador de líquido del tipo BOK-HH (con carbón activado) y otro de tipo ASK-HH para succión antes de la entrada del compresor. Ambos deshidratadores deberán ser del tamaño inmediato superior en cuanto al tamaño de piedra se refiere.
- 12) Instale el deshidratador de succión en posición vertical descendente, o al menos inclinado, para evitar el entrapamiento de aceite. Asegúrese de que este tramo de tubería inmediato a la succión del compresor se encuentre limpio.
- 13) Presurice el sistema, pruebe y corrija las fugas.
- 14) Haga vacío hasta una presión absoluta de 500 micrones de columna de mercurio (0.5 mm).
- 15) Rompa el vacío con refrigerante nuevo y cargue aproximadamente un 75%.
- 16) Establezca la carga térmica hacia el sistema y arranque el compresor siempre que se haya precalentado antes el cárter. Complete la carga de refrigerante conforme a la especificación del fabricante del equipo. Vigile y compruebe el comportamiento de su sistema de refrigeración conforme se va abatiendo la carga térmica (presiones y temperaturas de evaporación y condensación, amperaje, voltaje en los bornes del compresor, temperaturas de enfriamiento y balance termomecánico).
- 17) Registre la caída de presión del deshidratador de succión en una etiqueta indicando la fecha y cuélguela del mismo. Reemplace el deshidratador de succión cuando la caída de presión aumente, antes de que se alcance a duplicar. Si la quemadura del sistema fue severa, haga el primer reemplazo junto con el primer reemplazo del deshidratador de la línea de líquido.
- 18) Para una quemadura muy severa (compresores semi-herméticos) haga el primer cambio de ambos deshidratadores y aceite a las primeras seis horas de operación de haber arrancado; repita la operación haciendo un segundo cambio a las siguientes 24 horas, y un tercer cambio a las siguientes 48 horas previo a una prueba de acidez en el aceite para

determinar si aún hay que cambiar el aceite, usar el deshidratador EK sellado o una piedra H-48/UK-48, si es recargable, en la línea de líquido según corresponda, en vez del deshidratador con carbón activado. Conviene hacer otra prueba de aceite dos o tres semanas después. Cambie deshidratadores en tanto no se elimine la acidez. Si es un sistema de refrigeración que disponga de una línea de retorno de aceite al compresor, es muy recomendable instalar un filtro deshidratador para aceite OFD 553; si hay compresores conectados en paralelo será obligatorio.

- 19) Para quemaduras severas tome en cuenta el procedimiento anterior, pero cambiando deshidratadores y aceite a las primeras 12 horas de operación, reemplazando el deshidratador de líquido BOK-HH por uno EK. Haga un segundo cambio a las siguientes 48 horas haciendo la prueba de acidez. Posteriormente, 2 o 3 semanas después conviene hacer prueba de acidez. Cambie deshidratadores en tanto no se elimine la acidez.
- 20) Para quemaduras leves haga sólo un primer cambio de deshidratadores y aceite a las 24 horas de operación; probablemente ya no sea necesario un segundo cambio si no hay incremento en la caída de presión del deshidratador de succión.
- 21) Los cambios serán cada vez más distanciados dependiendo del resultado de las pruebas de acidez. Dependiendo de la severidad de la quemadura será la frecuencia y cantidad de los reemplazos hasta que el refrigerante y el aceite queden libres de contaminación entonces el sistema se considera descontaminado. Siempre, después del segundo o tercer cambio de deshidratadores, el de líquido debe ser sustituido por el de tipo EK, o piedra H-48/UK-48 si es sistema con aceite POE. Los deshidratadores finales podrán ser nuevamente los de su tamaño normal.

22) El nivel de acidez en el aceite se determina con el probador de acidez universal mediante la prueba a una muestra del aceite del compresor. Si la acidez no es eliminada totalmente, podría ser la causa principal de la siguiente quemadura. La humedad, alta temperatura de descarga, carbonización, ceras, suciedad, ocasionan que se reproduzca nuevamente acidez y se queme el compresor.

23) Los sistemas de refrigeración de mayor capacidad utilizan filtros deshidratadores recargables, de bloques intercambiables tipo STAS para líneas de líquido y succión.

24) Los deshidratadores sellados y los tipos de piedras intercambiables para filtros recargables equivalentes se indican a continuación:

Deshid. sellado		Aplicación en línea	Bloques (Piedras)
EK	Super alta capacidad, aceite POE	Líquido	TD-48 / H-48 / UK-48
ASK-HH	Ácidos, humedad, suciedad	Succión	RC-4864
BOK-HH	Quemadura, carbón activado	Líquido	TD-48C
ASE	Filtro	Succión	F-48 / F-48R

25) Una extraordinaria ayuda para la descontaminación del sistema de refrigeración por quemadura de compresor, por aceite contaminado o por otras causas, es instalar el filtro deshidratador para aceite OFD 553. Esto es posible siempre que haya una línea de retorno de aceite al compresor cuando hay instalado un separador de aceite.

TD - Filtro Deshidratador Recargable de Bloque Desecante



24 y 42 pulg³



Aplicación

El filtro deshidratador recargable TD (cápsula) es ideal para todo tipo de sistemas de refrigeración de 3 a 13 T.R.

Está diseñado para remover cualquier tipo de contaminante, ya que esto dependerá del bloque desecante (piedra) que se utilice.

En la sección de Bloques Desecantes usted puede seleccionar el bloque más adecuado a su requerimiento.

Características

- * Parabloques desecantes reemplazables de 24 y 42 pulg³.
- * De 3 a 13 T.R. nominales recomendadas.
- * Se surten con tornillos resistentes a la alta corrosión.
- * Componentes internos simplificados para fácil instalación y armado.
- * Sellado perfecto interior.
- * Filtro de azodolátón.
- * Conexiones de flujototal para baja caída de presión.
- * Conexiones ODF de cobre soldar.
- * Pintura electrostática en polvo contra corrosión.
- * Aprobados por CUL, File No. SA7175
- Presión de trabajo: 500 PSI.
- Presión de ruptura: 2,500 PSI.

NOMENCLATURA

EJEMPLO: TD-244		
TD	24	4
Modelo	Volumen de desecante en pulg ³ (1 piedra de 24 pulg ³)	Conexión en 1/8" soldar

Se define filtro deshidratador como el conjunto de la cápsula y los bloques desecantes (piedras). Incluye ensamble portapiedras. Los bloques se venden por separado.

La capacidad del filtro deshidratador depende del tamaño de la cápsula y el tipo de bloque desecante que lleve.

El tipo de contaminantes a remover lo determina la composición de los materiales del bloque desecante seleccionado.

Emerson Climate Technologies México cuenta con diferentes tipos de bloques desecantes y filtros tanto para línea de líquido como para línea de succión. Ver la sección de bloques desecantes intercambiables para más información.

Instalación

Línea de Líquido: Se puede instalar en cualquier posición. Es recomendable dejar un espacio suficiente (30 cm.) del lado de la tapa para el reemplazo de los bloques.

TD - Filtro Deshidratador Recargable de Bloque Desecante

24 y 42 pulg³



Tabla de Selección de Capacidades (Tons.)

Código	Modelo	Conexión soldar (pulg)	Capacidad de flujo @ 1psi (0.07kg/cm ²) (TONS)			Capacidades recomendadas ^{1,2} (parakW multiplique por 3.5)								
						Refrigeración			Aire acondicionado					
			R-134a	R-	R-404A/507	R-134a	R-22	R-404A/507	Reemplazo / Inst. en el campo			OEM		
3080	TD-244	1/2	8	22	6.2	3-3/4	4	2-3/4	6	6-1/2	5	6	6-1/2	5
3081	TD-245	5/8	9.4	8.7	7.4	5	5	3-3/4				9	10	7
3082	TD-247	8	12.7	10.2	10	6	6-1/2	5				6	6-1/2	7
3083	TD-424	7/8	10.3	13.8	8				6	6-1/2	7			
3084	TD-425	8	12.1	11.2	9.4									
3085	TD-247	1/2	16.8	13.1	13.2				9	10	7	12	13	10

- (1) Capacidades conforme a ARI Standard 710-2004.
 30 °C (86 °F) Temp. de refrigerante líquido
 -15 °C (5 °F) Temp. de vapor saturado
 1.41 kg/min/ton (3.1 lb/min/ton) para R-134a
 1.36 kg/min/ton (3.0 lb/min/ton) para R-22 y R407C
 1.86 kg/min/ton (4.1 lb/min/ton) para R-404A/507 y R-12
 2.00 kg/min/ton (4.4 lb/min/ton) para R-502
- (2) Para 2 psi B, multiplique el valor por 1.4

NOTA: Consultar capacidades de retención de humedad (gotas de agua) en la sección de bloques desecantes, considerando el valor dado por el número de piedras y modelo seleccionado

Especificaciones Dimensionales

Código	Modelo	No. Piedras	Volumen de D esecante cm ³ (cu in)	C onexión Soldar 1/2	Dimensiones (mm)			
					A	B	C	D
3080	TD-244	1	393(24)	5/8	261	196	61	76
3081	TD-245			7/8	264	199	6	
3082	TD-247			1/2	272	206	5	
3083	TD-424	1	688(42)	5/8	221	171	6	89
3084	TD-425			7/8	224	17	6	
3085	TD-427				232	5	6	

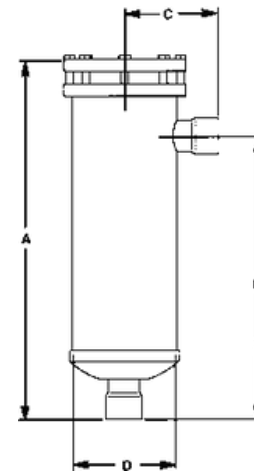

EJEMPLO DE SELECCIÓN

Se requiere reemplazar el filtro deshidratador estándar de la línea de líquido de un sistema de aire acondicionado de 6 1/2 T.R. con R-22. El diámetro es de 7/8 .

Procedimiento:

En la tabla de selección arriba ilustrada, busque en la sección de aire acondicionado / reemplazo

o instalación en campo. Localice la columna de R-22 y desplácese hacia abajo hasta encontrar 6-1/2 T.R. Una vez que encontró la capacidad deseada, desplácese hacia la izquierda sobre el mismo renglón y encontrará el modelo adecuado de deshidratador y el diámetro de sus conexiones. El modelo del deshidratador es el TD-247.

STAS - Filtro Deshidratador de Acero Recargable



48 pulg³



Se define filtro deshidratador como el conjunto de la cápsula y los bloques desecantes (piedras). Incluye ensamble portapiedras. Los bloques se venden por separado.

La capacidad del filtro deshidratador depende del tamaño de la cápsula y del tipo de bloque desecante que lleve. El tipo de contaminantes a remover lo determina la composición de los materiales del bloque desecante seleccionado.

Emerson Climate Technologies México cuenta con diferentes tipos de bloques desecantes y filtros tanto para línea de líquido como para línea de succión. Ver la sección de bloques desecantes intercambiables para más información.

Instalación

Línea de Líquido: Se puede instalar en cualquier posición. Es recomendable dejar un espacio suficiente (30 cm.) del lado de la tapa para el reemplazo de los bloques.

Línea de Succión: Se recomienda instalarlo verticalmente, con el flujo hacia abajo; si no es posible, instálelo en posición inclinada, como se indica en la figura. De otra manera, se quedará atrapado el aceite en el filtro disminuyendo su capacidad y aumentando la caída de presión. Es recomendable dejar un espacio suficiente (30 cm.) del lado de la tapa para el reemplazo de los bloques.

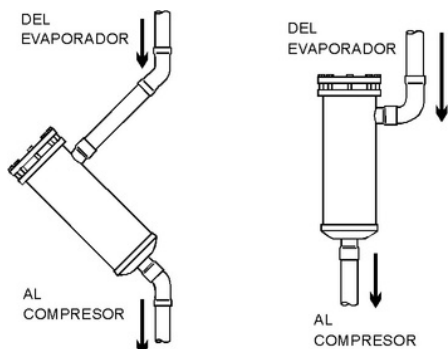

Aplicación

El filtro deshidratador recargable es ideal para refrigerantes CFC, HCFC y HFC, para uso en sistemas comerciales grandes de aire acondicionado y refrigeración.

Está diseñado para remover cualquier tipo de contaminante, dependiendo del bloque desecante (piedra) que se utilice. En la sección de Bloques Desecantes usted puede seleccionar el bloque más adecuado a su requerimiento.

Características

- * Mayor capacidad de flujo por el espacio entre el bloque y la cápsula y por el tipo de conectores.
- * Capacidad de filtración (con bloque) hasta 40 micrones. Empaque de alta calidad compatible con todos los refrigerantes, para sello hermético de la tapa a la cápsula.
- * Conectores rectos de cobre que permiten un flujo total evitando la caída de presión.
- * Cascode de acero resistente para una gran duración.
- * Extrusiones en el cascode de acero inferior y cápsula para facilitar el posicionamiento y soporte mecánico de los conectores de entrada/salida.
- * Tornillos de acero tropicalizado para alta resistencia a la corrosión que se atornillan directamente al anillo flange para facilidad de cambio de bloques.
- * Pintura electrostática en polvo contra corrosión.
- * Filtro de acero inoxidable de 100 mallas.
- * Aprobados por CUL, File No. SA7175ySA3124.
- * Presión máxima de trabajo: 500 psig T (línea líquido). 400 psig SV (línea succión).

En la sección de Bloques Desecantes usted puede seleccionar el bloque más adecuado a su requerimiento.

NOMENCLATURA

EJEMPLO: STAS-489T			
STAS	48	9	T
Modelo	Medida Unidad (en pulg ³)	Medida de la Conexión (en 1/8")	Servicio del Sistema T=Línea de Líquido SV=Línea de Succión

STAS - Filtro Deshidratador de Acero Recargable



48 pulg³

Especificaciones Dimensionales

Código STAS 9184	Modelo Nuevo STAS	Modelo Anterior (TD) TD-1-485	No. Piedras	Volumen de Deseccante cm ³ (cu in)	Conexión Soldar 5/8	Dimensiones (mm)				
						A	B	C	D	E
9181	STAS-485T	TD-1-487	1	787(48)	7/8	240.5	152.4	96.0	15.9	35.7
9187	STAS-487T	TD-1-489			1-1/8	246.0	158.8	95.3	19.8	34.9
9190	STAS-489T	TD-1-4811			1-3/8	247.7	160.3	97.6	23.8	37.4
9211	STAS-4811T	TD-1-4813			15/8	250.0	163.5	100.8	26.2	40.5
9304	STAS-4813T	-			1-3/8	250.8	165.1	102.4	28.	42.1
9278	STAS-4811SV	TD-4813 SV			15/8	250.0	163.5	100.8	6	40.5
9281	STAS-4813SV	TD-4817 SV			21/8	250.8	165.1	102.4	26.2	42.1
9215	STAS-4817SV	TD-4821 SV			25/8	255.6	166.7	115.9	34.1	55.5
9185	STAS-4821SV	TD-2-967			7/8	265.1	178.6	120.7	19.8	60.3
9162	STAS-967T	TD-2-969			2	1,573(96)	1-1/8	385.7	297.6	95.3
9189	STAS-969T	TD-2-9611	1-3/8	386.5			299.2	97.6	23.8	37.4
9200	STAS-9611T	TD-2-9613	1-5/8	388.9			302.4	100.8	26.2	40.5
	STAS-9613T			390.5			304.0	102.4	28.	42.1
9208	STAS-9617T	- TD-9617	21/8	395.3			305.6	115.9	34.1	55.5
9203	STAS-9617SV	SV TD-9621	21/8	395.3			305.6	115.9	34.1	55.5
9207	STAS-9621SV	SV TD-3-	25/8	404.8	317.5	120.7	38.1	60.3		
9191	STAS-1449T	1449 TD-3-	3	2,360(144)	1-1/8	539.8	441.3	97.6	23.8	37.4
9198	STAS-1441T	1441 TD-3-			1-3/8	542.1	445.3	100.8	26.2	40.5
9221	STAS-14413T	14413 - TD-			1-5/8	542.9	446.9	102.4	28.6	42.1
9220	STAS-14417T	4-19211 TD-			2-1/8	547.7	447.7	115.9	34.1	55.5
9226	STAS-19211T	4-19213 TD-	4	3,146(192)	1-3/8	683.4	584.2	100.8	26.2	40.5
9222	STAS-19213T	4-19217			1-5/8	684.2	585.8	102.4	28.6	42.1
9223	STAS-19217T				2-1/8	689.0	587.4	115.9	34.1	55.5

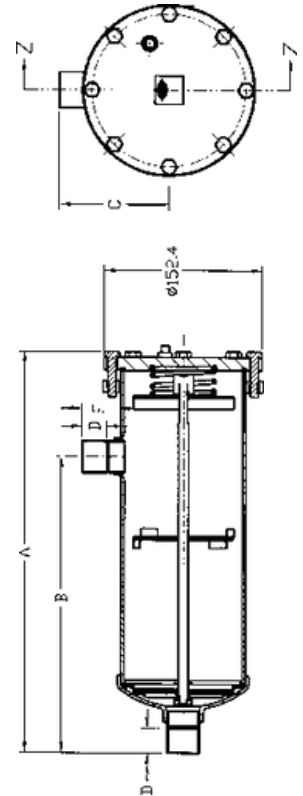

Ensamblajes Interiores

Elementos para Filtros Deshidratadores Recargables - STAS

Elementos para Filtros Deshidratadores Recargables - TD

Código	Modelo	Aplicación del Ensamble Interior
2323		
2324	TD-27A	Para filtro recarg. de 1 bloque
2325	TD-28A	Para filtro recarg. de 2 bloques
2326	TD-29A	Para filtro recarg. de 3 bloques
	TD-30A	Para filtro recarg. de 4 bloques

Código	Modelo	Aplicación del Ensamble Interior
9333		
9328	SPK-016	Para filtro recarg. de 1 bloque
9341	SPK-011	Para filtro recarg. de 2 bloques
9346	SPK-024	Para filtro recarg. de 3 bloques
	SPK-029	Para filtro recarg. de 4 bloques

ADKS - Filtro Deshidratador Recarg. de Bloque Desecante



100 pulg³



NOMENCLATURA

EJEMPLO: ADKS-30013		
ADKS	300	13
Serie	Tamaño bloque en pulg ³ (3 de 100 pulg ³)	Tamaño de conexión en 1/8"

Se define filtro deshidratador como el conjunto de la cápsula y los bloques desecantes (piedras). Incluye ensamble portapiedras. Los bloques se venden por separado.

La capacidad del filtro deshidratador depende del tamaño de la cápsula y tipo de bloque desecante que lleve.

El tipo de contaminantes a remover lo determina la composición de los materiales del bloque desecante seleccionado.

Emerson Climate Technologies México cuenta con diferentes tipos de bloques desecantes y filtros tanto para línea de líquido como para línea de succión. Ver la sección de bloques desecantes intercambiables para más información.

Aplicación

El filtro deshidratador recargable ADKS, es ideal para todo tipo de sistemas de refrigeración de 50 a 200 T.R.

Está diseñado para remover cualquier tipo de contaminante, ya que esto dependerá del bloque desecante (piedra) que se utilice.

En la sección de Bloques Desecantes usted puede seleccionar el bloque más adecuado a su requerimiento.

Características

- * Parabloques desecantes reemplazables de 100 pulg³
- * De 50 a 200 T.R. nominales recomendadas.
- * Seguro con tornillos resistentes a la alta corrosión.
- * Componentes internos simplificados para fácil instalación y armado.
- * Sellado perfecto interior.
- * Filtro de azulejo de latón.
- * Conexiones de flujo total para baja caída de presión.
- * Conexiones ODF de cobre soldar.
- * Pintura electrostática en polvo contra corrosión.
- * Aprobados por CUL, File No. SA7175
- * Presión de trabajo: 500 PSI.
- * Presión de ruptura: 2,500 PSI.

Instalación

Línea de Líquido: Se puede instalar en cualquier posición. Es recomendable dejar un espacio suficiente (30 cm.) del lado de la tapa para el reemplazo de los bloques.

Línea de Succión: Se recomienda instalarlo verticalmente, con el flujo hacia abajo; si no es posible, instálelo en posición inclinado, como se indica en la figura. De otra manera, se quedará atrapado el aceite en el filtro disminuyendo su capacidad y aumentando la caída de presión. Es recomendable dejar un espacio suficiente (30 cm) del lado de la tapa para el reemplazo de los bloques.

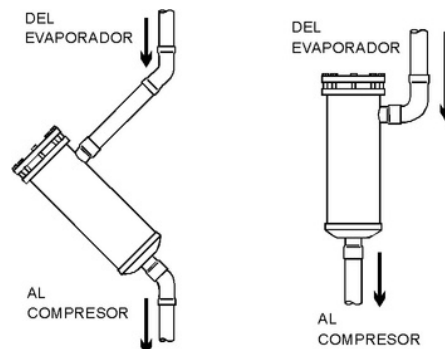

ADKS - Filtro Deshidratador Recarg. de Bloque Desecante



100 pulg³

Tabla de Selección de Capacidades (Tons.) para Línea de Líquido

Código	Modelo	Conexión soldar (pulg)	Capacidad de flujo @ 1 psi (.07 kg/cm ²) (TONS)			Capacidades recomendadas (T.R.) (para kW multiplique por 3.5)									
						Refrigeración			Aire acondicionado						
			R-134a	R-22	R-404A/507	R-134a	R-22	R-404A/507	Reemplazo/Inst.en el campo			OEM			
989	ADKS-30013T	1-5/8	70	75	51	75	100	65	75	100	65		100	125	75
989	ADKS-30017T	2-1/8	85	92	61	90	115	80	90	115	80		115	145	90
989	ADKS-30021T	2-5/8	96	103	72	100	130	90	100	130	90		130	160	100
989	ADKS-40017T	5/8	90	98	65	100	130	90	100	130	90		130	160	100
989	ADKS-40019T	5/8	102	110	74	115	150	100	115	150	100		145	180	110
989	ADKS-40021T	2-1/8	113	121	85	130	165	115	130	165	115		160	200	125
989	ADKS-40025T	3-1/8	125	134	96	145	185	125	145	185	125		180	225	140

(1) Capacidades conforme a ARI Standard 710-2004
 30 °C (86 °F) Temp. de refrigerante líquido
 15 °C (59 °F) Temp. de vapor saturado
 1.41 kg/min/ton (3.1 lb/min/ton) para R-134a
 1.56 kg/min/ton (3.0 lb/min/ton) para R-22 y R407C
 1.86 kg/min/ton (4.1 lb/min/ton) para R-404A/507 y R-12
 2.00 kg/min/ton (4.4 lb/min/ton) para R-502

(2) Para 2 psi ΔP, multiplique el valor por 1.4

NOTA: Consultar capacidades de retención de humedad (gotas de agua) en la sección de bloques desecantes, considerando el valor dado por el número de piedras y modelo seleccionado

Tabla de Selección de Capacidades (Tons.) para Línea de Succión

Código	Modelo	Conexión soldar (pulg)	Capacidad de flujo en T.R. @ 1 psi (.07 kg/cm ²)																										
			R-134a				R-22				R-404A/507																		
			Temperatura de Evaporación en °C																										
			4.4	-7	-18	-29	4.4	-7	-18	-29	-40	4.4	-7	-18	-29	-40													
2 Caída de Presión en psi																													
		2		1.5		1		0.5		3		23		1.5		1		0.5		29		2		1.5		1		1.5	
9901	ADKS-30013SV	1-5/8	20	14	9	5	35	37	16	10	6	46	19	13	8	4													
9902	ADKS-30017SV	2-1/8	31	22	14	8	56	44	25	16	9	55	30	20	13	7													
9903	ADKS-30021SV	2-5/8	38	26	17	10	67	40	30	19	11	50	36	24	16	8													
9904	ADKS-40017SV	2-1/8	34	23	15	8	61	58	28	17	10	72	32	22	14	7													
9905	ADKS-40021SV	2-5/8	50	34	22	12	61	58	28	17	10	72	47	32	14	7													
9905	ADKS-40021SV	2-5/8	50	42	22	15	88	72	40	25	14	90	59	40	20	11													
9906	ADKS-40025SV	3-1/8	62	42	27	15	110	50	32	18			59	40	20	11													
9906	ADKS-40025SV	3-1/8	62	42	27	15	110	50	32	18			59	40	20	11													

(1) Capacidades de acuerdo con los estándares ARI 730-2005.

Especificaciones Dimensionales

Modelo Líquido	Modelo Succión	No. Piedras	Volumen de Desecante cm ³ (cu in)	Conexión Soldar 1-5/8	Dimensiones (mm)			
					A	B	C	D
9895-ADKS-30013T	9901-ADKS-30013V	3	4,916 (300)	2-1/8	692	600	135	152
9896-ADKS-30017T	9902-ADKS-30017V			2-5/8	701	600	144	152
9897-ADKS-30021T	9903-ADKS-30021V			2-1/8	722	612	151	152
9898-ADKS-40017T	9904-ADKS-40017V	4	6,555 (400)	2-5/8	865	764	14	152
9899-ADKS-40021T	9905-ADKS-40021V			3-1/8	885	776	4	152
9900-ADKS-40025T	9906-ADKS-40025V				887	772	151	152

* Dimensiones de la cápsula para línea de líquido y succión.

3

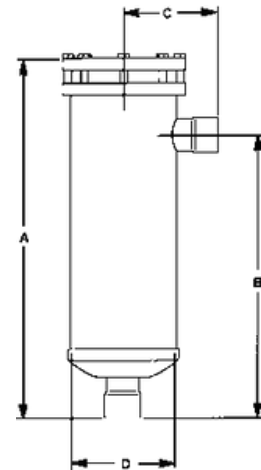

Bloques Desecantes Intercambiables

Una línea de bloques capaces de ofrecer solución total a las necesidades actuales, con productos de la más avanzada y confiable tecnología para el mercado nacional de refrigeración y aire acondicionado.

Nuestros bloques se moldean usando los desecantes y aglutinantes de más alta calidad disponibles, para cumplir con los requerimientos de descontaminación en cada tipo de sistema y de contaminantes. Nuestros bloques, antes de ser enlatados, son sometidos a un riguroso proceso de secado que les permite actuar con toda su capacidad en el sistema de refrigeración al momento de estar instalados.

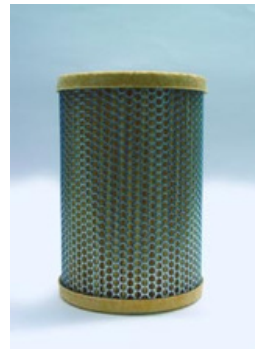

F-48-R

Especificaciones Dimensionales

Modelo	Dimensiones (mm)	
	A	B
H-24 H-42	61	146
TD-48, UK-48, TD-48C, RC-4864 y H-48	81	151
H-100, HC-100	93	131
	122	156

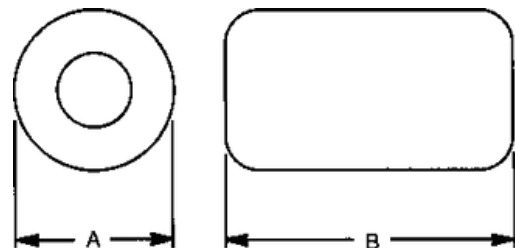

Código	Modelos	Aplicación	Línea
237	H-24	Altaremoición de ácidos y humedad.	Líquido y succión.
238	H-42	Altaremoición de ácidos y humedad.	Líquido y succión.
272	TD-48	Altaremoición de ácidos y humedad. Café.	Líquido y succión.
280	RC-4864	Altaremoición de ácidos y humedad. Blanca.	Líquido y succión.
4000	H-48	Altaremoición de ácidos y humedad. Blanca	Líquido y succión.
3521	UK-48	Superaltacapacidad de humedad y ácidos.	Líquido.
279	TD-48C	Limpieza de sistemas por quemadura, retiene ceras, ácidos y humedad.	Líquido.
8377	F-48	Filtro.	Succión. Succión.
9705	F-48R	Filtro con protección de malla perforada.	Líquido y succión.
281	H-100	Altaremoición de ácidos y humedad.	Líquido.
241	HC-100	Limpieza de sistemas por quemadura, retiene ceras, ácidos y humedad.	Líquido.
242	HX-100	Superaltacapacidad de humedad.	

Tabla de Capacidades

Código	Modelo	Refrigerante Recomendado CFC, HCFC	Capacidad de retención de humedad - en gotas de agua Á											
			R-12		R-134a		R-22		R-407C		R-404A/507		R-502	
			24°C	52°C	24°C	52°C	24°C	52°C	24°C	52°C	24°C	52°C	24°C	52°C
238	H-42	CFC, HCFC	933	681	686	576	617	491	478	333	724	587	656	519
272	TD-48	CFC, HCFC	810	453	415	340	363	254	225	95	457	343	388	225
280	RC-4864	CFC, HCFC	810	453	415	340	363	254	225	95	457	343	388	225
4000	H-48 UK	CFC, HCFC, HFC	1020	688	676	538	597	436	445	285	721	535	643	475
3521	-4 8 TD-	CFC, HCFC, HFC	1579	1319	1272	1168	1181	1072	1033	786	1319	1241	1332	1150
279	48C H-	CFC, HCFC	772	488	387	294	335	226	290	165	417	289	444	306
281	100 HX-	CFC, HCFC, HFC	1958	1225	1112	834	962	673	726	418	1199	839	1109	758
241	100 HC-	CFC, HCFC, HFC	3204	2740	2769	2550	2574	2345	2182	1682	2868	2710	2787	2437
242	100		1668	1054	1077	812	938	621	629	363	1162	792	960	663

(1) Capacidades de retención agua basadas en sequedad en el punto de equilibrio de:
 50 ppm para R-134a, R-404A/507 y R-407C
 60 ppm para R-22
 15 ppm para R-12
 30 ppm para R-502

(2) 20 gotas de agua = 1 gr. = 1 cc

Cartucho de Repuesto para Filtro Deshidratador de Bronce



Especificaciones

TIPOA-F CARTUCHOFILTRANTE				
CODIGO	CARTUCHO ACTUAL	PARACASCO ALCO	DIAM.EXT. CARTUCHO	LARGO CARTUCHO
9696	A2-F	BTAS-2	1-29/32"	6-3/8"
9689	A3-F	BTAS-3	2-3/4"	6-7/8"
9691	A4-F	BTAS-4	3-3/4"	7-1/2"
9692	A5-F	BTAS-5	4-5/16"	8-1/2"

TIPOA-F-D CARTUCHOFILTRODESHIDRATADOR				
CODIGO	CARTUCHO ACTUAL	PARACASCO ALCO	DIAM.EXT. CARTUCHO	LARGO CARTUCHO
9695	A2-F-D	BTAS-2	1-29/32"	6-3/8"
9690	A3-F-D	BTAS-3	2-3/4"	6-7/8"
9693	A4-F-D	BTAS-4	3-3/4"	7-1/2"
9694	A5-F-D	BTAS-5	4-5/16"	8-1/2"

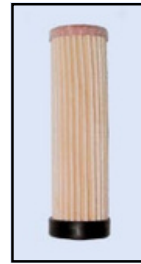

CartuchoFiltro



CartuchoFiltro Deshidratador

Cartucho reemplazable para filtro deshidratador BTAS de succión, ideal para aplicaciones de refrigeración comercial, especialmente en racks de supermercados.

Los cartuchos de repuesto están disponibles en dos tipos: filtro deshidratador y únicamente filtro.

El cartucho de repuesto es adecuado para protección de cada compresor del rack y complementariamente para el resto del sistema de refrigeración.

Capacidad de Filtración: 40 micrones.

Mofles



Nomenclatura Ejemplo: APD 053 SB				
APD	05	3	S	B
Atenuador de pulsaciones	pulg ²	Mediada la conexión en 1/8"	Conexión en ODF	Con baffles (omita para estándar)

Tabla de Selección de Capacidades (Tons.)

Código - Modelo	Conexión ODF	Tons
3793- APD-053 SB	3/8	5-10
3796- APD-054 SB	1/2	10 - 20
3802- APD-163 SB	3/8	5-10
3805- APD-164 SB	1/2	10 - 20
3806- APD-165 SB	5/8	15 - 25
3808- APD-167 SB	7/8	25 - 35
9539- APD-307 SB	7/8	25 - 35
8349- APD-309 S	1 1/8	35+
9677- MU-500702	1 3/8	35+
9678- MU-500712	1 5/8	35+